

Debreceni Egyetem
Bölcsészettudományi Kar
Magyar Nyelvtudományi Tanszék

Ragadványnevek szociometriai elemzése

Témavezető:
Dr. Kis Tamás
Egyetemi docens

Készítette:
Oláh Tímea
V. magyar - IV. művelődésszervező

Debrecen
2007

Bevezetés

Szakedolgozatom témája az iskolai ragadványnevek feldolgozása, elemzése. A nyelvészeti szempontú rendszerezés mellett szociológiai megközelítésű vizsgálatot is végeztem.

A ragadványneveket többen, többféle szempontból vizsgálták, rendszerezték. Igaza van KÁLMÁN BÉLÁnak, aki megállapította, hogy „a ragadványnevek rendszeres gyűjtése, használatuk, keletkezési módjuk feltárása, az anyag rendszerbe foglalása még a jövő feladata” (KÁLMÁN 1996: 97).

Dolgozatom első részében a ragadványnév meghatározásáról, az iskolai ragadványnevek kutatásáról, elemzéséről és rendszerezéséről írok. Az elemzés során funkcionális szempontú megközelítés szerint rendeztem csoportokba a gyűjtött neveket, majd a keletkezéstörténeti vizsgálat következett.

A diáknevek és a használó közösség szociometriai eredményeinek összevetésével még nem sokan foglalkoztak. Úgy gondolom, hogy az ilyen típusú vizsgálat nemcsak érdekes, hanem pedagógiai szempontból hasznos is lehet. A dolgozat második felében, szociálpszichológiai megközelítésben írok a csoportról, csoportképződésről. Ezt követi a szociometriai felmérés bemutatása. Ezek után a gyűjtött adatok, eredmények feldolgozása, majd a szociogram részletes elemzése, a tanulók által elfoglalt státuszok és a ragadványnevek közötti összefüggések feltárására kerül sor.

Feltevésém szerint ugyanis a ragadványnevek mennyiségi és minőségi vizsgálata és a szociometriai eredmények elemzése során értékes adatokat kaphatunk az egyes tanulókról. Az eredmények egymásra vetítése a diákok legjellemzőbb vonásairól, illetve a közösségben betöltött szerepükről tájékoztatnak, így lehetővé teszik, hogy jobban megismerhessük őket.

KÁLMÁN BÉLA megállapítása, miszerint „melegágya a ragadványnévnek az iskola, hol a diákok osztálytársaik és tanáraik egy részét ragadványnéven nevezik” (KÁLMÁN 1996: 96) nagyban motiválta témaválasztásomat.

A ragadványnév meghatározása

Az egyes szerzők eltérő módon határozzák meg a ragadványneveket. A továbbiakban megpróbálom összegezni a kutatók munkája alapján a ragadványneveket és azok fajtáit.

KÁLMÁN BÉLA A nevek világa c. munkája a magyar névtani kutatásokat foglalja össze. A személynevekről írt fejezetében a magyar személynevek körén belül külön alfejezetként foglalkozik a ragadványnevekkel. Ragadványnév meghatározása a következő: „a közösség ruhazza az egyénre, gyakran annak akarata ellenére” (KÁLMÁN 1996: 17).

KÁLMÁN BÉLA megfogalmazása szerint a ragadványnév gyakran csak egyénhez tapad, de előfordul, hogy öröklődik is. A ragadványnév állhat a vezetéknev helyett is, de elsősorban kiegészítő, egyénítő szerepet tölt be. Ennek következtében a név akár négy-öt eleművé is válhat. KÁLMÁN rámutat arra, hogy „a ragadványnév gyakran nem az egyénítés, a megkülönböztetés szükségletéből fakad, hanem csak valami feltűnő testi vagy lelki tulajdonságot, szokást ragad ki” (KÁLMÁN 1996: 95). Megállapítja még, hogy egy nyelvbtlés következtében is keletkezhet ragadványnév. Egy egyén ragadványnevét valamelyik családtagja is megkaphatja. Megemlíti, hogy a ragadványnév már nagyon régóta divatos. Sok középkori uralkodó kapott ragadványnevet. KÁLMÁN ragadványnévnek tekinti már a XVI. században létrejött kettős vezetékneveket is. Művéből megtudhatjuk még, hogy hol alakulhatnak ki ragadványnevek. Az iskolában igen jelentős e nevek használata, de gyárban, munkahelyen, hivatalban, katonaságnál is létrejöhetnek ragadványnevek. Felhívja a figyelmet arra, hogy falun a ragadványnév szerepe sokkal lényegesebb, mint a városban. Egy falusi közösségben mindenki ismeri egymást, ellentétben a városi lakossággal. Falun a ragadványnév általában elér a családig is, nemcsak egyetlen személyre vonatkozik. Kialakulásának egyik oka, hogy az adott településen sok az azonos nevű ember. A másik ok a csúfolódó hajlam. A gúnynevek és a megkülönböztető nevek nehezen határolhatók el egymástól, ezeket KÁLMÁN közösen

ragadványnévként elemzi. KÁLMÁN BÉLA névelemek szerint csoportosítja a ragadványneveket, és a névadás okát is rendszerezi.

J. SOLTÉSZ KATALIN A tulajdonnév funkciója és jelentése címmel írt monográfiájának negyedik nagy fejezetében (A névfajták) ír a ragadványnevekről. Az embernevek kategóriáján belül tárgyalja a kiegészítőneveket és ezen belül ír a megkülönböztető nevekről. Egy másik pontban a helyettesítő nevek csoportján belül pedig a családnévpótló ragadványnevekről és az önálló ragadványnevekről ír.

*A megkülönböztető nevek*re akkor van szükség, ha már a családnév, illetve a családnév és személynév együttese sem elegendő ahhoz, hogy az adott egyént azonosíthassa a közösség. Főleg a leggyakoribb családnevek mellett figyelhető meg ilyen kiegészítés – írja J. SOLTÉSZ. „A ragadványnév keletkezésekor egyéni, a megnevezett személy jellegzetességére utal (...), majd kiterjedhet az egész családra, öröklődővé válik, elhomályosul az elnevezés motivációja (...), sőt a hangalakja is” (J. SOLTÉSZ 1979: 56).

A helyettesítő nevek alponban a szerző arra mutat rá, hogy célszerű „a helyettesítő nevek funkcionális alapon elkülöníteni, aszerint, hogy mit helyettesítenek: a személynévet (becenév), a családnevet (családnévpótló ragadványnév) vagy a teljes egyéni nevet (önálló ragadványnév)” (J. SOLTÉSZ 1979: 59).

A családnévpótló ragadványnév az adott egyén családneve helyett áll. Ezek eredetileg egyénhez kötöttek, de előfordulhat, hogy használatuk kiterjed a családtagokra is. Ebben az esetben a ragadványnév eredeti információs értéke ugyanúgy lecsökken, mint a családnév. J. SOLTÉSZ ÖRDÖG FERENC munkáját említi, aki megállapítja, hogy a ragadványnévadás indítéka nem feltétlenül a megkülönböztetés, mert pl. egy ritka keresztnév viselőjének is lehet ragadványneve, pedig az egyén neve önmagában is azonosítható a név viselőjével (J. SOLTÉSZ 1979: 62).

J. SOLTÉSZ KATALIN *önálló ragadványneveknek* nevezi „a teljes egyéni nevet helyettesítő ragadványneveket” (J. SOLTÉSZ 1979: 62). Megállapítja továbbá, hogy ez a típus ugyan megfigyelhető falusi közösségekben is, de leginkább az iskolai életben alakulnak ki, a gyerekek így nevezik egymást és gyakran tanáraikat is. E névtípusra funkcionális szempontból jellemző, hogy nem áll sem családnévvel, sem

személynévvel. „Az önálló ragadványnév rendszerint érzelmi jellegű, többnyire tréfás, nemritkán gúnyos. A „felnőtt” ragadványnevek motivációja általában megegyezik az érzelmi jellegű megkülönböztető és családnévpótló nevekével; a diáknevekre a motiváció gazdagságán és ötletességén kívül a játékos asszociáció és a névfacsarás is jellemző” (J. SOLTÉSZ 1979: 63).

KIS TAMÁS Személynevek a szlengben c. tanulmányában így határozza meg, a *szlengnevek* fogalmát: „Szlengneveknek azokat a társadalmi kiscsoportokban megszülető és ott használt ragadványneveket nevezem, amelyek nyelvi síkon a szlenghez kapcsolódnak (KIS 1996: 94). A szlengnevek fogalmának bevezetését az indokolja, hogy a nyelv rétegződése a személynevek körében is megfigyelhető (KIS 1996: 94). E terminus a J. SOLTÉSZ KATALIN által megalkotott önálló ragadványnevekkel azonosítható. Az önálló ragadványnevekre jellemző, hogy nem állnak sem családnévvvel, sem személynévvel, hanem mint ahogy azt a nevük is mutatja, önállóan jelennek meg. „Az önálló ragadványnevek mindegyik típusa a szleng valamelyik fajtájához kapcsolódik, szóalkotásmódjában és a nevek szemléletében egyértelműen a szleng általános tulajdonságait mutatja fel, használati körük pedig legtöbbször a szleng használó csoportra szűkül” (KIS 1996: 95). KIS TAMÁS a szlengnek három fő típusát különbözteti meg. Az egyik a közszleng, „ami a nyelvet beszélők számára általánosan ismert dolgokat, fogalmakat megnevező országszerte elterjedt szlengjelenségek összefoglaló neve”. A másik fajtája a területi szleng. „Ezeknek érvényessége területileg korlátozott, gyakran egy-egy helyi nyelvjárás szókincsének tekintik őket”. A ragadványnevek szempontjából a legfontosabb a szleng harmadik fajtája a szakszleng. „A szakszlengek foglalkozás, hobbi, érdeklődés alapján tömörülő csoportokban jönnek létre, és nagyon gyakran az adott szakma szaknyelvéhez is kapcsolódnak” (KIS 1996: 100). A szakszlengnek több fajtája létezik, legtöbb adatot a tolvajnyelv, a diáknyelv és a katonai szleng szolgáltatja. E névtípus „ragadványnevei közül is inkább csak a jól ismert típusok neveiről vannak ismereteink” (KIS 1996: 100).

HAJDÚ MIHÁLY a következőképpen határozza meg a ragadványnevet: „Azokat a névelemeket, amelyeket a hivatalos kereszt- és családnéveken, valamint a beceneveken kívül az emberek adnak egymásnak bármilyen szándékkal, ragadványneveknek nevezünk” (HAJDÚ 2003: 43).

Egy újabb definíciót fogalmaz meg FEHÉR KRISZTINA: „A jelenkori (értsd: a családnevek hivatalossá tétele utáni) névanyagot tekintve – függetlenül a nevek használati fórumától és szerepétől – ragadványneveknek azokat a nem hivatalos névadással keletkezett, tehát az adott beszélőközöségtől származó személyneveket tekintem, amelyek a teljes hivatalos név vagy annak valamelyik tagja (családnév, keresztnév) és változata (becenév) mellett, illetve azok helyett állnak” (FEHÉR 2004: 74).

A fentiek alapján elmondhatjuk, hogy többféle módon közelíthető meg a ragadványnév meghatározása. A kutatók egyetértenek abban, hogy a ragadványnevek kialakulásában a beszélőközöségnek van meghatározó szerepe. KÁLMÁN és J. SOLTÉSZ is megállapította, hogy a ragadványnevek egyénhez kötődnek, de később öröklődhetnek is. Egységes a vélemény arról, hogy ez a névtípus gyakran nem a megkülönböztetés, az egyénítés miatt jön létre, hanem az egyénre jellemző valamilyen feltűnő tulajdonságot, szokást ragad ki. Továbbá egyöntetűnek mondható az a vélemény, hogy a ragadványnév a hivatalos név és a becenév helyett vagy mellett áll.

A diáknyelvvél kapcsolatban jelent meg a legtöbb tanulmány, de ezen kívül a szakszlengnek más típusaival kapcsolatban is végeztek kutatásokat. Többek között a katonai szlengről, a börtön szlengről, a sportolók szlengjéről, kábítószer-fogyasztók szlengjéről stb.

Az iskolai ragadványnevek kutatásáról

Az iskolai ragadványnevek kutatása a felnőtt ragadványnevek vizsgálatához képest később kezdődött el a magyar névtudományban. A diáknevek vizsgálata és az ifjúsági nyelv vizsgálata szinte elválaszthatatlan. Az ifjúsági nyelv kutatásának kezdete KOVALOVSKY MIKLÓS cikkétől számít. Az ifjúság nyelvéről c. munkája 1963-ban jelent meg (KOVALOVSKY 1963: 66–75).

Az iskolában használt ragadványnevek gyűjtésére KÁLMÁN BÉLA hívja fel a figyelmet A nevek világa c. munkájában (KÁLMÁN 1967). Az 1970-es évektől kezdve indul meg a diákság ragadványnévadásának vizsgálata. Ebben az időben BERÉNYI ZSUZSA Az iskolai ragadványnevek gyűjtése c. tanulmányában a következőképpen mutat rá e terület jelentőségére: „A ragadványnevek vizsgálata eddig meglehetősen elhanyagolt terület volt, de ma már egyre nagyobb érdeklődés mutatkozik a ragadványnevek iránt. Az iskolai ragadványnevek gyűjtése most van kibontakozóban” (BERÉNYI 1972: 414). BERÉNYI felhívja a figyelmet, hogy több szempontból is szükség van erre a gyűjtésre. Egyrészt nyelvészeti vonatkozásban, mivel „a leíró nyelvészet számára az iskolai ragadványnév anyag (...) a legfrissebb adatokat szolgáltatja a nyelv jelen állapotáról, változásáról, fejlődéséről a névadás tükrében. Másrészt pedagógiai szempontból is jelentős a gyűjtés, hiszen „az egyes tanulók legsajátabb tulajdonságairól ad vallomást”. Harmadrészt pedig a szociológia is felhasználhatja „a diákok társadalmi környezetének ismeretében” (BERÉNYI 1972: 414). A tanulmányban az iskolai ragadványnevek gyűjtésének módszertani kérdéseivel foglalkozik a szerző. Két iskola (általános iskola felső tagozat, szakközépiskola) ragadványnévanyagának gyűjtésére vállalkozott.

KOVÁCSNÉ JÓZSEF MAGDA egy kolozsvári általános iskola felső tagozatos tanulóinak körében végezte kutatását. Munkájában a névanyag szerkezet szerinti felosztását és a névadást kiváltó okok rendszerezését próbálta elvégezni (KOVÁCSNÉ 1982: 125–30).

BALOGH LÁSZLÓ is egy általános iskola felső tagozatos diákjai között tett megfigyeléseket az általa szakaszos módszernek nevezett kutatással. Az iskolai ragadványnevek gyűjtése és feldolgozása c. tanulmányában beszámol arról, hogy a vizsgálat során több szakaszt különített el, majd feldolgozási lehetőségeket kínál a

gyűjtött névanyag rendszerezéséhez. Három pontban foglalta össze a feldolgozás lehetséges módjait: (1) hány elemből, szóból állnak az egyes nevek, (2) a nevek funkciója a csoportosítás alapja, (3) nyelvtani indítékú rendszerezés – a nevek szófaj szerinti rendszerezése, alaktani rendszerezése és a nevek köznévi jelentése (BALOGH 1985: 106–16).

A testi (BACHÁT 1972: 299–306) és a lelki (BACHÁT 1972: 16–20) tulajdonságokra utaló ragadványnevek vizsgálatával BACHÁT LÁSZLÓ foglalkozott részletesen. Mindkét rendszerezés esetében KERTÉSZ MANÓ csoportosítását vette alapul (KERTÉSZ 1902: 243–50). BACHÁT a következő megállapítást teszi: „az iskolában használatos ragadványnevek legnagyobb része egyelemű név, elsősorban becéző, gúny- vagy bóknév, a megkülönböztető szerep csak másodlagos. A névadási okok között a felnőtteknél és az iskolás gyerekeknél is ugyanazok az indítékok szerepelnek, legfeljebb az egyes típusoknak a megterhelése más és más”. Továbbá azt is leszögezi, hogy mindkét típus esetében „a kedveskedő, becéző, bókoló, illetve a gúnyolódó, csúfolódó szándék hozta létre” (BACHÁT 1972: 16–17).

MIZSER LAJOS A diáknevekről c. tanulmányában tette közzé egy újszászi gimnáziumban hat év alatt gyűjtött névanyagát. A névadási szokásokat vizsgálta. Azokat az elnevezéseket gyűjtötte össze, amelyeket a tanulók a teljes név helyett használnak. Hét csoportot állapított meg a nevek rendszerezésekor: 1. Az előnév becézése. 2. Szokatlan képzésű utónevek. 3. Idegen nevek. 4. Tv- és filmélmény alapján adott nevek. 5. Külső tulajdonságot kifejező nevek. 6. Belső tulajdonságot kifejező nevek. 7. Egyéb nevek. KOVALOVSKY MIKLÓSSal egyetértve használja a diáknév terminus technicust, mivel diákok adják diákoknak (MIZSER 1971: 40–2).

GUTTMANN MIKLÓS öt általános iskola felső tagozatos tanulóinak körében végezte diáknevekkel kapcsolatos vizsgálatát, először 1967-ben, majd ezt az anyagot kiegészítette az 1969-ben gyűjtött adatokkal (GUTTMANN 1973: 55–61). Kizárólag azokat a neveket vizsgálta, amelyek a családi- és utónév mellett jelentkeznek. A gyűjtött neveket a névadás indítéka szerint és alaktani szempontból rendszerezte. BACHÁT véleményével ért egyet GUTTMANN is, mely szerint „a tanulóknál a ragadványnevek megkülönböztető szerepe minimális, a legtöbb esetben semmi. Náluk kizárólag lélektani alapja van a névadásnak; a gúnyolódás, kedveskedés, bosszantás a fő cél” (GUTTMANN 1973: 57).

Egy szakmunkásképző intézet 102 tanulója által használt ragadványneveket rendszerezi FÉNYES ZOLTÁNNÉ. Munkájában a névadás indítéka szerint és alaktani szempontból kategorizálja a gyűjtött neveket. Ezen kívül jelentéstani érdekességekről is beszámol (1979: 38–44).

MIZSER LAJOS egy későbbi tanulmánya újdonságnak számít, mivel az eddigi kutatások egy nagyobb egység: egy vagy több iskola névanyagát kategorizálták, akár általános iskolás, akár középiskolás tanulókról volt is szó. MIZSER úgy véli, hogy „a kisebb egység, az osztály vizsgálata is szükséges, hiszen a tanulók a különböző neveket az osztályközösségben kapják” (MIZSER 1972: 419–22). A korábbi rendszerezését módosítva, öt kategóriára csökkentette csoportosítását (elhagyta az idegen nevek és a tv- és filmélmény csoportot) és ezek alapján vizsgálta egy gimnáziumi osztály névanyagát első osztálytól, az érettségiig.

MIZSERHEZ hasonlóan SZILÁGYI FERENC is egyetlen osztály névanyagát rendszerezte. Egy fiú gimnázium osztálya körében kialakult neveket vizsgálta. Megfigyelte, hogy az általa gyűjtött 70 név közül a „legtöbb a viselőjük vezeték- és keresztnévéből játékosan továbbképzett diáknév” (SZILÁGYI 1973: 55).

KISVÁRDAI KÁROLY szintén csak egy osztály névanyagával foglalkozott, de egy új szempontot is figyelembe vett, nemcsak az egyes tanulók ragadványneveit elemzi tanulmányában (KISVÁRDAI 1974: 277–82), hanem kitér az osztályon belüli csoportragadványnevek keletkezésére is, ezen kívül mikroszociológiai vizsgálatot is végzett. Csoportragadványneveknek nevezte az osztályon belüli kisközösségek elnevezéseit, vagyis több ember összefoglaló nevére van szó. Egyéb érdekesség a gyűjtött nevek vizsgálatában, hogy külön csoportosítva elemzi a fiúk, illetve a lányok ragadványneveit.

BERÉNYI ZSUZSANNA ÁGNES Az iskolai ragadványnevek címmel írt cikkében a nevek keletkezési körülményeiről és azok életéről ír (BERÉNYI 1963: 24–5).

BAUKO JÁNOS a diákragadványneveket magyar-szlovák kétnyelvű környezetben vizsgálta. Több felvidéki magyar tannyelvű általános iskolában végezte kérdőíves gyűjtését. Vizsgálódásában új szempontnak számít (a témából adódóan) a bilingvis környezet hatása a nevek állományára.

Összességében megállapítható, hogy az egyes iskolatípusok közül leggyakrabban az általános iskolás tanulók névhasználatával foglalkoztak a szerzők.

A középiskolás diákok ragadványneveivel kapcsolatban kevesebb tanulmány született. Az egyetemi diákok ragadványneveinek feldolgozása még ennél is csekélyebb. Tudomásom szerint BAUKO JÁNOS a nyitrai Konstantin Egyetem magyar szakos hallgatói körében végzett felmérést (BAUKO 2003). Ezen kívül BOROS ZSUZSANNA Diáknevek a Selmeci Akadémián címmel írt dolgozatot ebben a témában.

A névanyag gyűjtése, feldolgozása

Az anyaggyűjtést a debreceni Kölcsey Ferenc Református Tanítóképző Főiskola Gyakorló Általános Iskolájának 6.z osztályában végeztem. A nevek feldolgozása előtt az iskola egy másik osztályában is elvégeztem a kérdőíves vizsgálatot. Már a kérdőívek egyszeri átolvasása után egyértelmű volt számomra, hogy a továbbiakban a 6.z osztály névanyagát és szociometriai felépítését fogom vizsgálni. Választásomat a gyűjtött adatok mennyisége és sokszínűsége indokolta.

Mint már említettem kérdőíves módszerrel végeztem az anyaggyűjtést. Olyan időpontot választottam a gyűjtéshez, amikor minden tanuló jelen volt, így egyetlen diák sem maradt ki a kérdőívek kitöltéséből.

Minden tanuló megkapta a kérdőívet, amelynek elején két kérdés állt: Hogyan nevezitek egymást az osztályban? és Miért?. Ezt követte az osztálynévsor, majd a kérdőív végén a következő kérdéseket tettem fel: Kitől kaptad a ragadványnevedet?; Hogyan viszonyulsz hozzá? (Ha szereted, miért? Ha nem szereted, miért?). Ez utóbbi kérdések a szociometria szempontjából érdekesek. Fontosnak tartottam a névadó személye mellett, az attitűd vizsgálatát is.

A szakirodalmak áttanulmányozása során többféle rendszerezésről olvastam. BACHÁT is megjegyzi, hogy „Szinte minden gyűjtő rendszerezése más és más” (BACHÁT 1972: 12).

Dolgozatomban a gyűjtött neveket elsőként funkcionális szempontból rendszereztem, majd keletkezéstörténetileg kategorizáltam. A HOFFMANN ISTVÁN által létrehozott helynévelemzési modell személynévtani adaptációját FEHÉR KRISZTINA végezte el. E munkák felhasználásával rendeztem csoportokba a neveket.

A dolgozat végén az összes nevet betűrendbe sorolt szócikkekben közlöm.

A diáknevek funkcionális elemzése

A ragadványnevek kutatásával, elemzésével, foglalkozó munkák különböző szempont szerint vizsgálódnak, az elemzés során eltérő módszereket alkalmaznak és szakszóhasználatuk sem egyöntetű. FEHÉR KRISZTINA egyik tanulmányában megfogalmazza, hogy a ragadványnevek vizsgálatában a legnagyobb problémát az jelenti, hogy nincs egy egységesen kidolgozott elemzési modell, amely lehetővé tenné a ragadványnevek rendszerszerű vizsgálatát, és alkalmas lehet az egyes névkorpuszok összevetésére is (FEHÉR 2002: 75). A helynévkutatás területén HOFFMANN ISTVÁN a Helynevek nyelvi elemzése című munkájában (HOFFMANN 1993) egy többszintű névelemzési modellt alkotott meg. Fehér Krisztina úgy véli, hogy érdemes megpróbálkozni ennek a modellnek a szemléletét a személynevekre (elsősorban a ragadványnevekre) is alkalmazni. A HOFFMANN-féle helynévelemzési modell szemléletének és fogalomrendszerének alkalmazásával végezte el a ragadványnevek lexikális jellemzőinek (FEHÉR 2002: 75–85) és funkcionális tulajdonságainak bemutatását (FEHÉR 2003: 155–66).

A HOFFMANN által kidolgozott „funkcionális-szemantikai elemzés azoknak a modellfajtáknak a számbavételét jelenti, amelyek a névadás alapjául szolgálhatnak” (HOFFMANN 1993: 30). Ennek alapján FEHÉR KRISZTINA megállapította, hogy „a névszerkezeti elemzés e szintjén a (ragadvány)névben közvetlen vagy közvetett formában megjelenő névadási motívumok, szemantikai kategóriák vizsgálatát végezzük el” (FEHÉR 2003: 156). HOFFMANN leszögezi, hogy „minden névadási aktus szemantikailag tudatos. Ebből a szempontból abszolút motiválatlan név nincs” (HOFFMANN 1993: 43).

A név funkcionális szerkezeti elemzésének alapfogalma a névrész. Funkcionális névrésznek tekintendő a ragadványnév hangsorának minden olyan egysége, amely a névkeletkezés szituációjában a megjelölt denotátummal kapcsolatos bármiféle szemantikai jegyet kifejez. A denotátumra vonatkozó névbeli információk alapján egyrészes és kétrészes (összetett) ragadványneveket különíthetünk el. Az előbbi a név viselőjéről egy információt ad meg, az utóbbi a név viselőjéről két információt fejez ki. A névrészfunkcióknak két alapkategóriája

ismeretes: a sajátosságot kifejező és a megnevező szerepű ragadványnév. Az előbbi a nevet viselő személy valamely sajátosságát fejezi ki (*Dumbó* 'nagyfülű', *Csontkollekcio* 'vékonyalkatú'), az utóbbi mindig már meglévő személynévből jön létre. Az ilyen alakulású hangsor funkcionális névrészként ugyanazt a szerepet tölti be, ami egyben az eredeti személynév jelentése is: a denotátumra való utalást (*Párti* 'Pártos nevű', *Szegi* 'Szegvári nevű') (FEHÉR 2003: 157–63).

Ezek alapján és más rendszerezők munkáját felhasználva megpróbáltam rendszerezni az általam gyűjtött ragadványneveket funkcionális szempontból.

I. Személynév alapú névadás

1. Családnévből alakult:

- Megnevező szerepű egyrészes nevek:

Bajor, Béka, Bercsó, Csikimarika, Dúró, Enkizu, Fosósdia, Fúró, Füst, Jós, Loós és fia, Mezeiegér, Mezeipocok, Párti, Rakásszonja, Snejdi, Szakácssonja, Szegfűszeg, Szegi, Szúró, Túró, Várad, Véka

2. Keresztnévből alakult:

- Megnevező szerepű egyrészes ragadványnevek:

Alibaba, Csocsó, Dotyi, Elisz (Alice), Gabla, Gabóca, Hellókitti (Hello Kitty), Isztu, Juti, Kacsika, Kosgóhom (Kos go home), Krisztín, Mákos, Nyamka, Szoni (Sony), Spániel, Szanda, Hemi (Hammy) (< Heni< Henriett), Soci (< Orsi< Orsolya), Szasza (< Szandra< Alexandra), Titi (< Isti< István), Zsozsó (Zsó< Zsófia)

Megnevező szerepű a *Dánielpróféta* és a *Dodókacsa* név is, de véleményem szerint nem sorolható be sem az egyrészes, sem a kétrészes ragadványnevek közé.

A tanulók által kitöltött kérdőívben többen az egyes tanulók becenevét tüntették fel, mint ragadványnevet. Dolgozatomban azonban a beceneveket nem vizsgáltam, ezért azokat nem soroltam be a rendszerbe. A beceneveket LADÓ JÁNOS Magyar utónévkönyvében megtalálható formák alapján állapítottam meg.

3. Ragadványnévből létrehozott ragadványnév:

Alaszka (< Ajízka), *Kisgömböc* (< Gömböc), *Pózna* (< Vézna), *Teja* (Beja asszony), *Csájé* (< Beja asszony)

Ezek mindegyike megnevező szerepű egyrészes ragadványnév.

Az iskolai ragadványnevek adását meghatározza a tanulók fantáziagazdagsága, humorérzéke, játékosága, vidámsága. A játékos, fantáziadús alkotókedv az általánosan vizsgált osztály tanulóira is jellemző. A személynév alapú névadás az első a rendszerezés sorában. A családnévből és a keresztnévből létrehozott nevek aránya megközelítőleg azonos. Mind a két típusra jellemző, hogy egyaránt vannak köztük kedveskedő (*Párti, Juti*) és gúnyolódó (*Béka, Spániel*) nevek. A diáknevek között megtalálhatóak az idegen nevek is. MIZSER LAJOS véleménye szerint „az idegen neveket általában az idegen nyelvi órákon szerzik, illetve adják egymásnak a tanulók. Többnyire lefordítják a magyar utónevet (becézett alakban is) (MIZSER 1971: 41). Ez a megfigyelés igaz pl. az *Elisz* (Alice) név esetében (tanuló keresztnéve Alíz). A ragadványnévből létrehozott ragadványnevek csoportját SZILÁGYINÉ LUKOVICS TÍMEA hozta létre szakdolgozatában. Ő is az iskolai ragadványnevek vizsgálatával foglalkozott. Indoklása szerint azért hozta létre ezt a kategóriát, mert gyűjtött anyagában nagy számban szerepelnek az ide tartozó nevek. Majd így folytatja: „Ezeknél a neveknél ki kell emelnem a diákok fantáziagazdagságát: nem állnak meg egy ragadványnévnél, hanem azt továbbgondolva újabb és újabb neveket alkotnak, ezáltal szabályos asszociációsor hoznak létre” (SZILÁGYINÉ 2002: 16) . A rendszerezés során az általánosan gyűjtött nevek között is megfigyelhető volt ez a jelenség, ezért vettem fel én is ezt a kategóriát a csoportosítás során. Ilyen asszociációs sor eredménye például a *Bogrács<Füstbogrács<Füst*.

BERÉNYI ZSUZSANNA ÁGNES megállapítása szerint az általános iskola magasabb osztályaiban túlnyomó többségben a személynévi eredetű ragadványnevek vannak (BERÉNYI évszám: 101).

II. Külső, testi tulajdonságra utaló nevek

A már említett tanulmányok ismeretében elmondható, hogy ez a csoport majdnem minden rendszerező munkájában jelen van. A gyűjtött ragadványnevek csoportosításában BACHÁT LÁSZLÓ (BACHÁT 1972: 301–5) rendszerezését követtem, illetve az „egyéb” kategóriával egészítettem ki a rendszerezést.

1. Nagyságra, termetre utaló nevek:

a.) Kövér termetre utaló nevek:

- Egyrészes sajátosságot kifejező ragadványnevek:

Disznó, Fogyó-bogyó, Gömböc, Koca, Malacka, Ólajtóseggűtehén

- Megnevező és sajátosságot kifejező tagok kapcsolata:

Bartazsíroldó, Isztudisznó,

b.) Sovány termetre utaló nevek:

Csontkollekció, Csontváz, Légy

c.) Magas, sovány termetre utaló nevek:

Pózna, Vézna

Ez utóbbi két kategóriában sajátosságot kifejező egyrészes nevek vannak.

2. Valamely testrész feltűnő tulajdonságára vagy hibájára utaló nevek:

Egyrészes sajátosságra utaló nevek a következők:

a.) A szemre utal: *Csali, Fancsali, Légy*

b.) A fülre utal: *Dumbó, Nagyfül*

3. Szépségre, arc- és hajszínre, a hajviselés módjára utaló nevek:

- Egyrészes sajátosságot kifejező nevek:

a.) Arcra utal: *Pattanásfej*

b.) A hajviselés módjára utal: *Kakastaréj*

- Összetett nevek:

◦ Megnevező és sajátosságot kifejező tagok kapcsolata:

c.) Szépségre utal: *Zsuzsettahercegnő*

◦ Megnevező utótag szinte kizárólag sajátosság funkciójú jelzői előtaggal fordul elő:

d.) Hajszínre utal: *Goldenalexandra*

4. Egyéb tulajdonságra utaló nevek:

- Sajátosságot kifejező egyrészes nevek: *Büdöske, Guminő*
- Megnevező és sajátosságot kifejező tagok kapcsolata: *Zsoltuszfingusz*

BERÉNYI ZSUZSANNA ÁGNES úgy véli, hogy „a tíz-tizennégy éves gyerek még csak a külsőt veszi észre, legalábbis nem tudja megfogalmazni a mélyebb lelki sajátosságokat, legfeljebb ösztönösen megérzi” (BERÉNYI évszám: 101). Ez indokolhatja, hogy az általam gyűjtött nevek igen nagy számban a testi tulajdonságra utalnak. Ezen kívül meg kell említeni BACHÁT LÁSZLÓ megállapítását is, szerinte „az iskolában élő ragadványnevekben nagy eltolódás figyelhető meg a testi tulajdonságra utaló és a hivatalos névből alakult nevek javára” (BACHÁT 1972: 299). Ezzel a véleménnyel én is egyetértek, mivel hasonló helyzet figyelhető meg az általam vizsgált közösség névadásában.

III. Belső, lelki tulajdonságra utaló nevek

E csoportosítás tekintetében is BACHÁT LÁSZLÓ (BACHÁT 1972: 18–9) rendszerezését vettem alapul. Az előző csoportosításhoz hasonlóan, erről is elmondható, hogy több rendszerezésben is szerepel.

Az egyes kategóriákban szereplő nevek mindegyike egyrészes sajátosságot kifejező ragadványnév.

1. Észre, tehetségre utaló név: *Stréber*

2. Uralkodó jellemvonásra utaló nevek:

Buzgómócsing, Daniella (lányos természetű), *Majom* (majom természetű), *Nyomorék, Nyomi* (ez utóbbi két név viselője mindig okoskodik), *Pajor, Pofa* (aranyos lány)

3. Gyakori cselekvésre utaló nevek:

Kúró (a tanuló szexuális fantáziája nagyon élénk, mindig arról beszél), *Lovacska* (a tanuló szereti a lovakat, rendszeresen lovagol), *Teniszlabda* (a tenisz az egyik kedvenc sportja, amit egyébként rendszeresen űz)

A rendszerezők megfigyelték, hogy ezt a kategóriát minden esetben a testi tulajdonságra utaló nevek és a hivatalos névből létrehozott nevek előzik meg. Ez a megállapítás az általam gyűjtött nevek esetében is igaz. BERÉNYI szerint az általános iskolás korú tanuló képességeit meghaladja a magas szintű elvont általánosítás, ezért veszi észre elsősorban a külsőt és „a belső tulajdonságok közül csak a kiemelkedő szellemi tevékenységet ismeri el egy-egy ragadványnév formájában. A szellemi képesség ugyanis azonnal megnyilvánul az osztályközösségben.” (BERÉNYI évszám: 101). Az általam gyűjtött névanyagban azonban a belső tulajdonságra vonatkozó neveken belül a legtöbb adatot az uralkodó jellemvonásra utaló nevekre találtam. Ez azt mutatja, hogy ilyen szempontból elég kritikusan és reálisan figyelik egymást a tanulók az osztályközösségben. Érdeemes megemlíteni a belső tulajdonságot kifejező nevek élettartamáról BACHÁT LÁSZLÓ meglátását, aki azt mondja, hogy ezek a nevek szinte csak az iskolai életre korlátozódnak (BACHÁT 1972: 20). GUTTMANN MIKLÓS is hasonló véleményt alkotott: „a 10-14 éves tanulók esetében (...) az iskolai közösség felbomlásával a nevek egy része elvész a feledés homályában” (GUTTMANN 1973: 55).

IV. Korábbi eseményen alapuló névadás:

Ezt a kategóriát FÉNYES ZOLTÁNNÉ (FÉNYES 1984: 42) használja az iskolai ragadványnevek vizsgálatánál. Jelen esetben mindkét adat egy-egy tanórához kötődik. Az alábbi nevek egyrészes sajátosságot kifejező ragadványnevek.

Ajízka (a Pál utcai fiúkat -j betűvel írta, a tanuló beceneve Alízka, ebből alakult ki ez a diáknév).

Karikajános (egy nyelvtanórán rosszul értelmezte a feladatot és ezt a nevet hozta létre).

V. Tv- és filmélmény alapján adott nevek:

Ezt a kategóriát MIZSER LAJOS alkalmazza rendszerezésében. Véleménye szerint valamilyen hasonlóság a kiindulópont (főként pozitív tulajdonság) (MIZSER 1971: 41).

Beja asszony, Győzike

Az osztály két tanulója (Mezei Vivien és Virág Gábor) az RTL klubon sugárzott Győzike Show c. műsor alapján kapta a *Beja asszony* és a *Győzike* nevet. A valóság show-ban így hívják a házaspár férfit, illetve női tagját, akik egyébként gyakran veszekednek. Innen ered a két tanuló neve is, ők is gyakran civakodnak. A páros fiú tagja (V. G.) gyakran nézi ezt a műsort.

Szuzán Májer (Susan Mayer) A diák nagyon hasonlít a Susan Mayer nevű filmszínésznőre.

Véleményem szerint e kategória léte is azt mutatja, hogy mennyire befolyásoló tényező a média a gyermekek életében.

VI. Névtévesztésen alapuló névadás:

Mizser Lajos csoportosításában az „Egyéb elnevezések” kategóriájához tartozik. Ő így fogalmaz: „a tanár eltévesztette a nevet”.

Mindkét esetben a testvérük után kapták a nevüket a tanulók:

Csabi (Ákos helyett), *Gyuszika* (Zsolt helyett).

VII. Egyéb kategóriák

Olyan kategóriák gyűjtő megnevezése, amelyekre nem találtam említést az egyes szakirodalmakban, a gyűjtött névanyag azonban indokolttá teszi ezeknek a kategóriáknak a létrehozását.

1. Kedvenc együttes a névadás alapja: *Tokio Hotel*

2. Másik (korábbi) közösség nevezte el így: *Kuckó*

A gyűjtött névanyagban vannak olyan nevek is, amelyeknek funkcionális szerkezete nem világos számomra, mivel a bennük kifejeződő névfunkciót már a névhasználó közösség sem tudja a névadási szituációhoz kapcsolni. Ezeket a neveket (*Flopszi, Paprika, Pirifalat*) FEHÉR KRISZTINA szerint kategorizálhatatlan neveknek kell tartanunk, de megjegyzi, hogy „e csoport a nyelvben valójában nem létezik, hiszen egy-egy név nem lehet már a születése pillanatában kategorizálhatatlan: keletkezésekor minden ragadványnévbeli névrész vagy sajátosság vagy megnevező funkcióban áll” (FEHÉR 2003: 161). Véleményem szerint az is elképzelhető, hogy a

névanyagban ezek a nevek a kérdőív kitöltése során keletkeztek és nem igazán használja ezeket a névadóközösség. A diákok pillanatnyi fantáziájának köszönhetőek.

A diáknevek keletkezéstörténeti rendszerezése

(a névalkotás módja szerint)

A keletkezéstörténeti rendszerezés során azt vizsgáljuk, hogy milyen nyelvi szabályok szerint jönnek létre az új nevek. HOFFMANN írja a helynevek keletkezéstörténeti vizsgálatáról, hogy „mindig az utolsó névalakító mozzanat alapján soroljuk be a neveket” (HOFFMANN 1993: 67). A rendszerezés során én is ennek megfelelően jártam el. Az általam gyűjtött ragadványnevek kategorizálásánál PAPP ISTVÁN A szóalkotás problémái c. tanulmányát (1963) vettem alapul. Ő a szóalkotásnak alapvetően két szintjét, a külső és belső szóalkotást különbözteti meg. Ezen kívül HOFFMANN ISTVÁN Helynevek nyelvi elemzése c. munkája (1993) is segítette rendszerezésemet.

I. Külső szóalkotás

PAPP ISTVÁN a külső szóalkotásnak három fajtáját különíti el (idegen szók átvétele, nyelvjárási szavak közkeletűvé tétele, régi szavak felújítása). Az általam gyűjtött névanyagban, csak az egyik típusra találtam példát.

Idegen szók átvétele: *Csájé* 'csaj' < cig. csájé, *Elisz* 'Alíz' < ang. Alice

II. Belső szóalkotás

1. Jelentésbeli szóalkotás

A belső szóalkotásnak az egyik módja „a már meglévő szavak funkcionális szerkezetének meghatározott változtatása, eltolódása, azaz jelentésbeli átértékelése útján, tehát alaktani változtatás nélkül hozunk létre új szót” (PAPP 1963: 8).

A.) Névátvitel

„A képzetek társításán alapuló névátvitel a szó funkcionális szerkezetében idéz elő meghatározott eltolódást, s az eredmény a régi szóhoz képest egy új szó (PAPP 1963: 9). A névátvitelnek két módja különböztethető meg: hasonlósági és érintkezési.

A.1.) Hasonlósági névátvitel (metafora)

A hasonlósági névátvitel „azon alapszik, hogy két különálló jelenség, illetőleg az ezeknek megfelelő tudati képek közt hasonlóságot észlelünk, s az így megszerzett képegészlet rendeljük valamelyik név, azaz hangsor alá (PAPP 1963: 10). Ez tekinthető szinte a legproduktívabb névalkotási módnak.

Bartazsíroldó, Buzgómócsing, Csontkollekción, Csontváz, Disznó, Dumbó, Gömböc, Kakastaréj, Kisgömböc, Koca, Légy, Majom, Malacka, Nagyfül, Pajor, Pózna, Vézna.

A.2.) Érintkezési névátvitel (metonímia)

Az érintkezési névátvitelben „egy jelenség nevét átvisszük egy olyan másik jelenségre, amely az előbbivel egyszerre vagy közvetlenül utána szokott fellépni tapasztalatunkban” (PAPP 1963: 10).

Ajzka, Karikajános, Mucuc

B.) Jelentésátvitel

A nevek hasonló hangzása alapján történik a jelentésátvitel.

Béka, Dúró, Fúró, Füst, Hemi, Jós, Szúró, Túró, Véka

C.) Összetett jelentésváltozások

Asszociációsor eredményeképpen jön létre.

Bartazsíroldó Kövér tanuló ragadványneve. Hasonlósági névátvitellel hozták létre.

Az utótag utal a testalkatra.

Bogrács (< *Füstbogrács* < *Füst*) A tanuló vezetékneve *Üsth*, ehhez hasonló hangzású a *Füst* ragadványnév, amit tovább asszociálva létrehozták a *Füstbogrács*, majd csonkítással a *Bogrács* nevet.

Pózna (< *Vézna*) Vékony testalkatra utal. Többszörös asszociáció eredménye.

Teja A tanuló *Beja asszony* ragadványnevének első eleme hasonló hangzású.

A jelentésbeli szóalkotás csoportján belül a névátvitellel alkotott nevek száma a legtöbb. Ezen belül is a hasonlósági névátvitellel létrejött neveké. Érdemes felhívni

a figyelmet az asszociációk által létrejött nevekre. Ezek a diákok játékos névadó kedvét, gazdag fantáziáját mutatják.

2. Alaki szóalkotás

„Belső szóalkotás történhetik [...] alaktani eszközök igénybevételével is. A meglévő morfológiai készlet (szók, szórészek) új kombinációja útján új morfológiai egységeket létesítünk, s az így előállott morfológiai szerkezeteket használjuk fel új jelentéstartalmak kifejezésére, nyelvi aktualizálására” (PAPP 1963: 11).

A.) Szóösszetétel

Két név egybefogásával új jelentéstartalmat fejezünk ki. Ez az egyik leggyakoribb szóalkotási mód a szlengben.

Csontkollekcio A tanuló vékony testalkatára utal.

Goldenalexandra A *golden* (ang. 'aranszínű') a név viselőjének hajszínét jelzi.

Utótagja tulajdonnév.

Istudiszno A név első eleme a tanuló egyik ragadványneve. Az utótag a diák kövér alkatára utal.

Kakastarej A tanuló hajviselete olyan, mint a kakastaréj.

Nagyful Külső tulajdonsága, nagy fülei miatt kapta a névadóközönségtől a tanuló ezt a nevet.

Olajtoseggutehen Testi tulajdonság, a névviselő kövér alkata a névadás alapja.

Pattanásfej Pattanásos a tanuló arca.

Zsoltuszfingusz Az első tag tulajdonnév, az utótag a kellemetlen szagra utal.

B.) Szóképzés

A szóképzéssel alkotott nevek rendszerezésénél HAJDÚ MIHÁLY Magyar becézőnevek c. munkáját (HAJDÚ 1974) is figyelembe vettem.

a.) -ca képző: *Gabóca*

A képző alkalmazásával kedveskedő hangulatú nevet hoztak létre.

b.) -só képző: *Bercsó*

c.) -i képző: *Dotyi* (< Dorottya), *Juti* (< Jutta), *Molni* (< Molnár), *Párti* (< Pártos), *Snejdi* (< Schneider) *Szegi* (< Szegvári), *Zádi* (< Zádor)

Ez az egyik legterheltebb kicsinyítő képző a magyarban.

d.) -ka/-ke képző: *Ajízka, Büdöske, Gyuszika, Kacsika, Majorka, Malacka, Nyamka*
HAJDÚ a -k típusú képzőkről megállapítja, hogy az -i elemi képzőhöz hasonló élénkségű becézőképző. Ő nem tekinti a -ka képzőt a -ke párjának, de mindkettőt kedveskedőnek tartja.

e.) -usz képző: *Zsoltuszfungusz*

Hajdú szerint ez a játékos névalkotás eszköze.

Az alaki szóalkotás során a szóösszetétellel létrehozott nevek csoportja bizonyult a legproduktívabbnak. A szóképzéssel megalkotott nevek közül igen magas a száma a -ka/-ke képzővel létrejött ragadványneveknek. Az így létrejött nevek hangulata többségében kedveskedő.

3. Hangalaki szóalkotás

Szócsonkítás: *Bogrács* (< Füstbogrács)

Idegen nyelv szabályai szerinti ejtés: *Elisz* ang. (< Alíz), *Krisztín* ang. (< Krisztina)

Hangbetoldás: *Ajízka, Teja*

Szóösszefonás: *Kabbea* (< Kapd be a ...)

Hasonló hangzású szóvá alakítás, szójáték: *Bajor* (< Major), *Béka* (< Véha), *Dúró* (< Duró), *Jós* (< Loós), *Hemi* 'Hammy' (< Heni), *Spániel* (< Dániel), *Túró* (< Dúró)

Szóvegyülés: *Szancsa* (< Szandra × Ancsa)

Névösszerántás: *Gabla* (< Gabriella)

Hangcsoportisméltés: *Csocsó, Szasza, Titi, Zsozsó*

Ikerítés: *Fogyó-bogyó*

A hangalaki szóalkotás kategóriáján belül több alkategóriába sorolhatók be a nevek. Többnyire a tanulók bece- vagy ragadványnevével, illetve eredeti nevének hangalakjával vannak kapcsolatban. Az előző két kategóriához képest ez az alcsoport kevesebb elemszámmal rendelkezik.

A gyűjtött nevek között olyanokat is találtam, amelyekről nem lehetett egyértelműen megállapítani, hogy melyik szóalkotási mód dominált a létrehozásuk során. Ezeket a diákneveket a rendszerezés végén ismertetem.

A diákneveket a szlengnevek részének tekinthetjük. A diákság szóalkotásmódja, stilisztikai sajátosságai a szleng általános tulajdonságait mutatják.

A szleng szóalkotásában a jelentésbeli, elsősorban a metaforikus, metonimikus szóalkotás játszik nagy szerepet csakúgy, mint a diáknyelvben. Ezt alátámasztja az általam gyűjtött nevek rendszerezése is. Emellett a szlengre és a diáknyelvre is jellemző az érzelmi telítettség, a dinamizmus. „A szleng legjellemzőbben a bizalmas, fesztelen, informális beszédhelyzetekben fordul elő” (KIS 1997: 10). Ezekre a beszédhelyzetekre kiváló lehetőség kínálkozik a diákoknak az iskolai szünetekben, az egyéb rendezvényeken. Tehát a szleng létrejöttének alapfeltételét, azaz egy olyan beszélőközösséget, amelynek „tagjai napi intenzív beszédkapcsolatban állnak egymással”, az iskolai élet biztosít(hat)ja.

Összegzésképpen megállapítható, hogy „a szóalkotásnak minden típusában közös vonás az, hogy új szót hoz létre, a nyelvi rendszer és a nyelvi funkciók egészében új alakokat teremt” (PAPP 1963 : 29–30).

Csoportképződés

A csoport fogalma

A szociálpszichológia egyik tématerülete a *társas kölcsönhatás és formái*, amely a társas motívumok által ösztönzött személyek közötti kölcsönhatások különböző formáinak kutatásával foglalkozik. Létszám alapján három formát különböztetünk meg: diádikus kapcsolatokat, kiscsoportokat, nagy létszámú emberi együtteseket.

„Csoportnak nevezzük az egyéneknek olyan együtteseit, amelyeket bizonyos közös ismérvek jellemeznek, kötnek össze” (ANDORKA 2003: 352). Tágabb értelemben csoportnak nevezzük azt a jelenséget, amikor közös célok érdekében, közös feladatokat vállalnak fel bizonyos egyének vagy közösségek. Azokat a csoportokat, amelyek olyan kis létszámúak, hogy tagjai személyesen ismerik egymást, a tagok között kapcsolat alakul ki és egymásra kölcsönhatást gyakorolnak *kiscsoportnak* nevezzük. Ezen kívül jellemző még, hogy a csoporttagoknak közös céljaik vannak, közös erőfeszítéseket tesznek és az együvé tartozás alapján a „mi”-tudat alakul ki közöttük. Ilyenek például a család, az iskolai osztály, klubok, baráti közösségek.

COOLEY a csoportfogalom meghatározásakor két csoportkategóriát különített el. Az *elsődleges (primer) kiscsoportokat* és a *másodlagos (szekunder) csoportokat*. Az előbbi olyan csoport, amelyben a tagok között érzelmi színezetű, intim kapcsolódás jön létre és jellemző az együttműködés. A másodlagos csoportokra nem jellemző az intimitás, a személyesség. Ezek a csoportok célorientáltak és szervezettek (CSEPELI 1997: 395).

Egy másik osztályozás szerint különbség tehető társadalmi kiscsoportok és társadalmi nagycsoportok között. KALAPÁCS megállapítása szerint a személyes együttműködésen alapuló, szervezett együtteseket nevezzük *társadalmi kiscsoportoknak*. Jellemző, hogy a csoport két vagy több személyből áll, a tagok közös tulajdonságokkal rendelkeznek, kapcsolatban állnak egymással és az

együtműködés során szabályok alakulnak ki a csoportban, amelyek minden egyes tagra és a csoportra vonatkozóan is meghatározzák a kötelezettségeket, jogokat, cselekvési formákat. Véleménye szerint a csoport fogalmát alkalmazhatjuk egy vagy több hasonló ismertetőjeggyel rendelkező, nagyobb létszámú együttesre is. Ezt nevezzük *társadalmi nagycsoportnak* (KALAPÁCS 1987: 86).

A csoport fejlődésének szakaszai

Hogyan válnak a korábban elszigetelt egyének „csoporttá”? – ezt a kérdést tette fel FORGÁCS JÓZSEF, amikor a csoport kialakulását vizsgálta. A témában történt vizsgálatok kimutatták, hogy a természetes módon kialakuló csoportokban az interakciós mintáknak állandó sorrendje van (FORGÁCS 1993: 320).

TUCKMAN feltételezései szerint négy különböző fejlődési szakasz különböztethető meg a csoportfejlődés során. Ezeken mind keresztülmegy a csoport, mielőtt stabilizálódik. A négy szakasz a következő: alakulás, viharzás, normázás, működés.

Az *alakulás* során a tagok megállapítják az egymás és a csoport előtt álló feladatokat, szabályokat. A *viharzás* kritikus szakasz, ebben körvonalazódnak az egyéni különbségek, felszínre kerülnek a konfliktusok és megjelenik a versengés az egyes pozíciókért, szerepekért. A *normázás* szakaszában kialakul a csoport összetartozása, létrejönnek a normák, feloldják a konfliktusokat, kialakul az együtműködés. Az utolsó szakasz a *működés* szakasza, amelyben kialakulnak a személyes kapcsolatok és megszilárdul a csoporttagok közötti munkamegosztás mintája, ezáltal lehetővé válik a csoport normális működése. (FORGÁCS 1993: 320).

A csoporton belüli társas viszony e négy szakasza kimutatja, hogy a látszólag nem a csoport fejlődését, építését szolgáló viselkedések, mint például az összeütközés és a versengés, hasznos szerepet játszanak a csoportalakulásban. Ha az ilyen konfliktusok rejtve maradnak és nem oldódnak idejében, elképzelhető, hogy a csoport nem tud a fejlődés magasabb szakaszába jutni és így nem tud hatékonyan működni. E csoportfejlődés egyes szakaszainak végeredménye egy egységes társas alakulat, amelynek tagjai bizonyos normákban osztoznak.

A csoportkutatás

A XX. század harmincas éveiben a csoportvizsgálatoknak három irányba alakul ki. Az első az *emberi kapcsolatok (human relations)* irányzata „az egyénnel mint az adott munkamegosztási szisztéma láncszemével foglalkozik” (CSEPELI 1997: 397). Az irányzat egyik kutatója, E. MAYO meglátása szerint fontos a csoporton belül a tagok személyes megközelítése, az egyéni célok számbavétele, a becsvágy, az önérzet előtérbe helyezése.

Egy másik kutatási irány középpontjában a csoporton belül kialakuló ellenszenvi, rokonszenvi kapcsolatok vagyis a csoport érzelmi hálózatának megfigyelése áll” (KALAPÁCS, 1987: 89). A J. L. MORENO által kifejlesztett módszerrel feltárható egy csoport belső struktúrája. Az alkalmazott technika neve *szociometria*, amely „a csoportot alkotó egyének egymáshoz fűződő kapcsolatainak érzelmi színezetét, a viszonzott vagy viszonzatlan ellenszenvékből, rokonszenvékből szőtt spontán természetű hálót teszi meg az emberi csoportok alapjának” (CSEPELI 1997: 388). A csoport minőségét elsősorban a csoport tagjainak emocionális viszonyrendszere határozza meg. A dolgozat további részében részletesebben foglalkozom a szociometriával.

A harmadik vizsgálati módszer megalapítója KURT LEWIN. Amerikában alapította meg a *csoportdinamikai iskolát*. A csoportdinamika lényege, hogy az egyén és a csoport között nem statikus, hanem dinamikus kapcsolat van. „Az egyén létének tere a többi egyén, az egyén a csoportjától függ. De függősége nem egyirányú, ő is hat a csoportra” (CSEPELI 1997: 399). A csoporttagoknak az összessége egy többletminőséget alakít ki, ennek a többletminőségnek az alapja a csoportdinamika, a csoporttagok egymásra hatása.

Csoportformák

A csoport alapvetően intézményes rendet hoz létre. Intézményes alakzat például az iskolai osztály, a labdarúgócsapat, a hivatal, a hadsereg stb., mert működésük társadalmilag szabályozott. Az intézményes keretet a szociálpszichológiában *formális* alakzatnak mondják. A *formális csoportok* olyan emberi együttesek, amelyek „meghatározott társadalmi funkció kielégítésére

hierarchikusan (alá- és fölérendeltség szerint) meghatározott munkamegosztáson alapuló hálózattal rendelkeznek” (CSEPELI 1997: 407). A csoport léte független a csoportot alkotó tagok egyéni akaratától, tulajdonságaitól. Jellemző a viszonylag merev, rugalmatlan felépítés. Informális csoport például egy iskolai osztály.

MÉREI FERENC megállapítása szerint, ha megvizsgáljuk az intézményes egységeket és a keretei közt kialakult kapcsolatokat kiderül, hogy ezek az egységek nem homogének. „Az intézményes keretben spontán társulások jönnek létre, klikkek alakulnak ki, barátságok szövődnek. A spontán hálózat ott lappang a háttérben mint nem rögzített, mégis jelenlevő kiegészítése az intézményes hálózatnak” (MÉREI 2004: 35).

Másik csoportforma az *informális csoport*, amely olyan egyének együtteséből áll, akik önkéntes módon kerültek be a csoportba. Az informális csoport alulról szerveződik, általában valamilyen igényre vagy hiányra épül. A csoporttagok között létrejött kapcsolatok mellérendeltek és rokonszenvi alapon alakulnak. A csoport léte az individuumon múlik. Példaként említhetjük a baráti kört, az amatőr színjátszókat, egyesületeket, civil szervezeteket.

KIS TAMÁS nyitott és zárt csoportokat különít el. „A *zárt csoportokra* jellemző, hogy tagjainak a csoportba való be- és kikerülése nem az egyéneken múlik, míg a *nyitott csoportok* az egyének szabad akaratából jönnek létre” (KIS 1997: 253).

A csoport természetét alapján megkülönböztetünk természetes és mesterséges kiscsoportokat. A *természetes kiscsoportok* spontán módon alakulnak. Valamiféle sorsközösség vállalás jellemzi őket. A *mesterséges kiscsoportok* valamilyen célra, feladatra jönnek létre. Például egy tréning alkalmából.

Az elsődleges csoportok körébe tartoznak a *kortárs csoportok*. A különböző életkorra különböző csoportok jellemzőek. A legfejlettebb formát az iskolás korú gyermekek csoportléte mutatja. A kortárs csoport az egyetlen társas színtér, ahol a fiatal egyenlőségen alapuló viszonyokra számíthat. Nem egyoldalú kapcsolatok jönnek létre, mint a szülő vagy a tanár és a fiatal egyén között, hanem kétoldalú kapcsolatok, melyek köthetők és oldhatók. Itt tanuljuk meg a partnerválasztás jelentőségét és ebben a közegben szembesülünk azzal, hogy mit jelent választottnak vagy nem választottnak lenni, nemcsak azt ismerjük meg mit jelent választani (CSEPELI 1997: 406).

Interakciós hálózat

Az emberi csoportok megközelítőleg két típusba sorolhatók: kis csoportok, amelyekre gyakori interakció és személyes kötődés jellemző és nagyobb formális csoportok, amelyekben a csoporttagok közötti viszony formálisabb, személytelenebb szabályok alapján jön létre.

A formális csoportokban a végzett tevékenység logikájának megfelelően meghatározott *pozíciókat* (státusokat) találunk, és minden pozícióhoz meghatározott *szerep* társul. A pozíciók és a szerepek között is *kölcsönös* viszonylat alakul ki. (CSEPELI 2003: 408). A státus adott pozíció társadalmi meghatározása normákkal és értékekkel, a szerep pedig az ezeknek megfelelő viselkedés a társas érintkezésben. Tehát a szerep tulajdonképpen a státus megjelenítése.

A közösségek hierarchikus tagolódásán kívül minden emberi csoportosulásban egy másfajta tagolódás is kialakul, amely a társas mezőben elfoglalt hely és az egyéni tulajdonságok differenciálódását élezi ki, ez a szerepképződés. ALFRED BINET tapasztalatai szerint a gyerekek, ha csoportba tömörülnek, feladatköröket, funkciókat alakítanak ki, ezeket stabilizálják, s az így elhatárolódó szerepek adják a csoport hierarchiáját. (MÉREI 2004: 216–217).

Kommunikációs csatornák

A csoportstruktúra kialakulásának következtében a csoporton belül kommunikációs csatornák létesülnek. A csoporttagoknak a csoportstruktúrán belüli helye meghatározza, hogy milyen gyakran kommunikálnak egymással. Azok, akik közel vannak egymáshoz könnyebben és gyakrabban kommunikálnak egymással, mint a távoli társaik. A kutatók azt vizsgálták, hogy a zárt és nyitott csoportkommunikációs rendszereknek milyen következményei lehetnek a csoport teljesítményére és a csoporttagok megelégedettségére. L'EAVITT a kommunikációs hálókat több típusát különbözteti meg.

- a.) *Abszolút* típus akkor alakul ki, amikor a csoport minden egyes tagja az összes többivel kommunikációs kapcsolatot tart fenn.
- b.) *Kör* alakzatról abban az esetben beszélünk, amikor minden csoporttag egy másik csoporttaggal tart fenn kétoldalú kommunikációs kapcsolatot
- c.) A *lánc* estében az alakzat két végpontján lévő csoporttag hátrányos helyzetben van, mert csak egy partnerrel tud kommunikálni.
- d.) Az *Y-alakzat* centralizált kommunikációt hoz létre, mivel a központi személy három személlyel is kommunikálhat, a többi egyén csak eggyel.
- e.) A *keréknek* is nevezett *X-alakzat* a leginkább központosított, itt a központi személy az összes egyénnel közlési kapcsolatba léphet, de azok csak vele, illetve rajta keresztül közölhetnek információt (CSEPELI 2003: 417).

Az információhoz való hozzájutás részben a csoportstruktúrától függ.

A továbbiakban az egyes kommunikációs hálók vizuális megjelenési formáját ábrázoltam CSEPELI munkája után. Ő az abszolút típust nem ábrázolta, ezt én sem tüntettem fel külön, ezért kezdődik a számozás a második alakzattal, vagyis a körrel. Az ábrán látható kommunikációs hálók abban különböznek egymástól, hogy mennyire központosítottak. A kerék a leginkább, és a kör a legkevésbé központosított (L'ÉAVITT, 1969 nyomán) (CSEPELI 1997: 323)

2. Kör

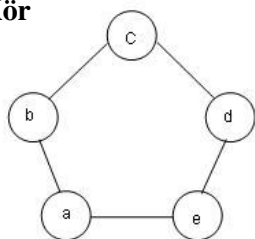

3. Lánc

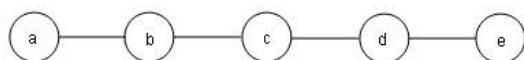

4. Y-alakzat

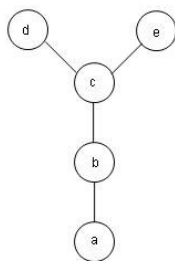

5. X-alakzat

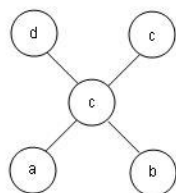

Szociometria

Elméleti háttér

JACOB LEVY MORENO dolgozta ki azt a módszert, amellyel a közösségek feltárhatók, leírhatók. Ez a módszer a *szociometria*. Ő vizsgálta először magát a társadalmi alakzatot, és abban határozta meg az egyén helyét. Azt próbálta leírni, hogyan illeszkedik be az egyén a társas mezőbe, amelyben él. Ezt a személy társas pozíciójával határozta meg. A szociometria a társadalmi mező csoportosulásainak, kapcsolódásának a térképe.

J. L. MORENO romániai származású amerikai pszichiáter. A szociometriai vizsgálatokat 1932-ben kezdte el, de már előtte is foglalkozott a csoporton belül létrejövő kapcsolatoknak és viszonyoknak az elemzésével. Moreno legjelentősebb munkája, melynek eredeti címe: *Who shall survive?* („Ki éli túl?”) nagy dimenziójú szociometriai vizsgálatokról ad számot. A könyv későbbi kiadása *A szociometria alapjai* címmel húsz nyelven jelent meg. Ettől kezdve nagy jelentőséget tulajdonítottak a szociometriai módszer alkalmazásának. Folyóiratok, intézetek, kutatócsoportok jönnek létre, amelyek mind a módszer vizsgálatával, alkalmazásával, eredményeivel foglalkoznak.

MÉREI FERENC továbbfejlesztette MORENO módszerét, és kialakította a többszemponú szociometriát, amely nemcsak az egyén helyét mutatja meg a társas mezőben, hanem magát a közösséget is jellemzi, s lehetővé teszi az embercsoportnak mint szociálpszichológiai egységnek a meghatározását. Ezen kívül megmutatja az egyének csoporton belül betöltött különböző funkcióit. A többszemponú szociometriai felmérés által a rokonszenvi választások mellett a funkció-jellegű választásokat is vizsgálhatjuk. Ez utóbbihoz olyan kérdések tartoznak, melyek a közösségi rátermettséget, egyéni tulajdonságokat és készségeket, valamint szakmai hozzáértést vizsgálják.

Maga a módszer egyszerű kivitelezésű, áttekinthető, az egész világon elterjedt. „Mint szociálpszichológiai eszközrendszer alkalmazták olyan intézményekben, amelyeknek működése embercsoportok mozgását, egybehangolását, szervezését teszi szükségessé” (MÉREI 2004: 6).

A szociometriai felmérés

MORENO két nagy felismerést tett ezen a területen. Az egyik az volt, hogy a spontán társulások hálózata (a munkaközösségben kialakuló kapcsolatok) a státuszokból álló intézményes rendszerek (szervezetek, vállalatok, cégek stb.) lappangó háttere. Ez egyben a szociometria alaptétele. Másik megfigyelése szerint az emberi kapcsolódások elsősorban érzelmi, rokonszenviek. E két felismerés kiegészíti egymást. Az volt a célja, hogy megpróbálja ezt a rejtett hálózatot a rokonszenvi választások módszerével feltárni. A vizsgálódás során olyan kérdéseket tesz fel, hogy fontos élethelyzetekben az adott egyén kit választana társául. MORENO szerint ezek a választások ugyanis megfelelnek az érzelmi alapú spontán kapcsolódásoknak, így az intézményi keretben kialakult rejtett kapcsolati hálózatrendszeréről kaphatunk képet. Ezzel a módszerrel így kirajzolódnak a rokonszenvi kapcsolatok, az, hogy az adott munkaközösségben ki kit kedvel, kivel van közelebbi, bizalmasabb kapcsolatban, stb. A válaszok alapján a megkérdezett egyének közötti csoportos kapcsolatok is megmutatkoznak, valamint az egyes személyek helyzete és szorosabb kapcsolatai az adott közösségben. Ez grafikusán is megjeleníthető, felrajzolható.

A vizsgált közösség szociometriai felmérése

A szociometriai felmérés során reális konglomerátumot vizsgálunk, ezért fontos kritérium az, hogy a vizsgálatot valós feltételek között végezzük el, lehetőleg ott, ahol a közösség él. Az iskolai osztály esetében ez a hely az osztályterem. Ez azért fontos, hogy „a körülmények emlékeztessék a vizsgált személyeket választásaik hátterére, s felidézzék azokat az emlékeket, amelyek belejátszanak a hiteles választás motivációjába” (MÉREI 2004: 51). A valós helyzet feltételeihez még az is hozzátartozik, hogy a vizsgálat során azok az egyének, akik között választani lehet, jelen legyenek.

A vizsgálat eredményeit szociogramon és kölcsönösségi táblázatban (szociomátrixban) is rögzítettem. Az osztály heterogén összetételű. Összesen 34 tanuló jár az osztályba, 22 lány és 12 fiú.

Választásomat az osztállyal kapcsolatban elsősorban a nyelvi szempontú elemzés határozta meg, de szociometriai szempontból is megfelelt ez a közösség a vizsgálódásom kritériumainak. Az életkori sajátosságokat figyelembe véve, ebben a korban (12-13 év) a családi kapcsolatokon kívül fontos szerepe van az osztálytársi, diáktársi kapcsolatoknak. Hiszen ebben a fejlődési szakaszban még erősek a családi kapcsolatok, de már a kortársakkal kialakított szálak is meghatározzák a gyermek fejlődését. A Csoportformákról szóló alfejezetben a kortárs csoportokat is említettem. CSEPELI itt a partnerválasztás jelentőségére hívja fel a figyelmet. Ebben a közösségben szembesülünk azzal, hogy mit jelent választottnak és nem választottnak lenni (CSEPELI 1997: 406). Vizsgálatom során arra kerestem a választ, hogy ebben a korban milyen kötődések alakulnak ki egy osztály tanulói között, mennyire szoros ez a kötődés, illetve az egyes tanulóknak mennyire reális az ön- és osztálytársaikkal szembeni értékítélete? Mennyire látják reálisan a közösségükben elfoglalt helyüket? Ezen kívül az osztály összetételét is figyelembe vettem. Úgy gondoltam, hogy egy heterogén összetételű közösség vizsgálata a megfelelőbb, mivel így a nemek közötti viszonyok is feltérképezhetők, még ha ebben a korban nem is ez a legjelentősebb kritérium. A harmadik tényező, amiért a választásom erre az osztályra esett, a lokális szempont vagyis lényeges volt számomra, hogy egy városi iskolában végezzem a felmérést.

A szociometriai felmérőlap

A többszemponútú szociometria hármass célkitűzést fogalmaz meg:

1. Ne csak a csoporttagok társas helyzetére kapjunk értelmezési támpontot, hanem a vizsgált társas alakzatról mint közösségről és a kiscsoportokról mint társas egységekről.

2. Terjedjen ki a jellemzés a társas mező reális viszonyaira: hierarchiájára, a funkció jellegű tagolódásra, a feladatokból fakadó kontaktusokra, az együttes döntéseket hozó kapcsolatokra.

3. Adatokat kell kapnunk a társas mezőben hatékony indítékokról; a választásoknak, a kötődéseknek a társas szinten megnyilvánuló motivációjáról (MÉREI 2004: 135).

MÉREI, könyvében ugyan közöl példákat a felmérőlapra, de hangsúlyozza, hogy „...minden vizsgáló saját maga készítse el a kitűzött vizsgálati célnak megfelelően az értelmezhető kritériumrendszert és a felmérőlapot”. Ezt figyelembe véve állítottam össze a szociometriai felmérőlapot. Természetesen MÉREI példaként közölt felmérőlapjai adják az általam létrehozott felmérőlap vázát. A továbbiakban ezt mutatom be részletesebben, illetve a melléklethez csatolom.

A szociometriai felmérőlapon, amit a közösség minden tanulója kitöltött, tíz kérdést tettem fel. Három rokonszenvi, két egyéni tulajdonságokra vonatkozó, három közösségi funkciókra vonatkozó és három visszacsatoló kérdést.

A *rokonszenvi kérdések* közül kettő: „Osztálykirándulás alkalmával, kikkel szeretnél egy szobában lenni?” és a „Szabadidődet mely társaiddal töltenéd szívesen?” az együttlét kritériuma alapján fogalmazódott meg. A harmadik kérdés a „Ha egy titkod volna, kinek mondanád el osztálytársaidd közül?” a személyi bizalmat feltételező választásra utal.

Az *egyéni tulajdonságokra* vonatkozó kérdések közül az egyik a „Kik a legjobb sportolók az osztályban?” képesség szerinti választás kritériumcsoportjába tartozik. A választás testi tulajdonság alapján történik. A másik kérdés, amely arra kéri a választ, hogy „Ha egy könyvben meg kellene írni az osztály történetét, ki írná meg legszebben?” szintén a képesség szerinti választáshoz tartozik, de itt a választás intellektuális tulajdonság alapján történik.

A harmadik kérdéskör a *közösségi funkcióra* vonatkozik. Mindkét kérdés: „Ha az osztály kirándulást rendezne, és közületek kellene valakinek megszervezni, ki

lenne erre a legalkalmasabb?” és a „Ha valakinek közületek egy időre helyettesítenie kellene az osztályfőnököt, ki tudna az osztályra legjobban figyelni?” az aktivitásra, funkcióra vonatkozó választások kritériumcsoportjába tartozik – a vezetés és a szervezés kritériuma alapján.

A felmérőlap végén a *viisszacsatoló kérdések* olvashatók. Ezek a rokonszenvi kérdések köréhez kapcsolódnak. Az ott megfogalmazott kérdéseket tettem fel, azzal a módosítással, hogy a válaszadónak arra kellett felelnie, hogy „Szerinted veled ki szeretne egy szobában lenni osztálykirándulás alkalmával?”, „Véleményed szerint ki lenne veled szívesen szabadidejében?” és „Osztálytársaid közül neked ki mondaná el a titkát?”.

Az osztály tanulói által kitöltött szociometriai felmérőlapot mellékletként csatolom.

A 6. z osztály szociogramja

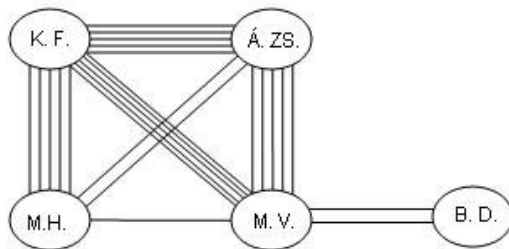
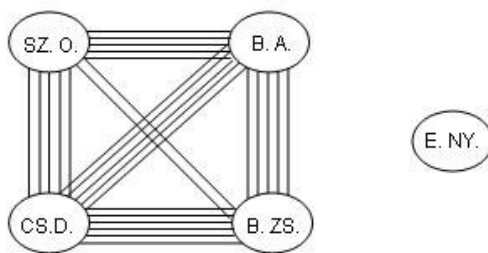
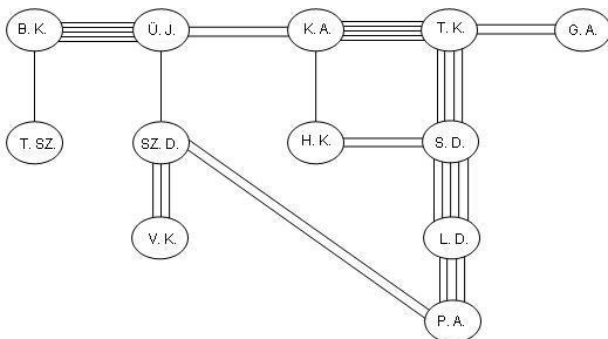
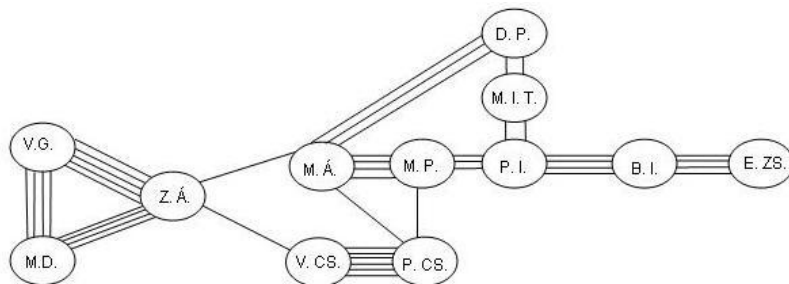

Az osztály szerkezetéről megállapítható, hogy több központtal rendelkezik. Ez a húsz fő fölötti közösségekre erősen jellemző. A vizsgált közösség szociogramján elsősorban a legszembetűnőbb jelenség a nemek szerinti tagolódás teljessége: a két nem között egyetlen kölcsönös kapcsolat sincs. A lányok közössége három, jól elkülöníthető alakzatot mutat, és itt van az osztály egyetlen magányos tagja is. A fiúk egy nagy összefüggő alakzatot alakítottak ki, amelyen belül megtalálható a háromszög, a lánc és a csillag.

A társas mező strukturálódásának vizsgálatakor, elsősorban az alakzat kohézióját kell megvizsgálni. A kohézió a szociometriában az a csoportdinamikai feszültség, amely által a csoport tagjai átérzik a „mi-tudatot”, a közösségi érzést. A magas kohézió azt mutatja, hogy az adott társas mezőben az együttes élménye a közösségi tudatban és a közös ügyekben való részvételben egyaránt megnyilvánul. Az alacsony szintű kohézió azt mutatja, hogy a csoportban kevés az együttes élmény. Erőteljes klikkesedés figyelhető meg. Ez a jelenség a csoport széteséséhez vezethet.

A kohéziót négy különböző mutatóval mérjük. A *kölcsönösségi index* azt fejezi ki, hogy a csoporttagok hány százalékának van kölcsönös kapcsolata. Az átlagos érték 85%. Ebben az osztályban ez a mutató 97,05%, ami az átlagosnál is jobb, illetve ez azt is jelenti, hogy a közösségben kevés a magányosok száma. MÉREI véleménye szerint csak arról a közösségről mondhatjuk el, hogy biztonságot ad a tagjainak, ha egyetlen magányos sincs, vagyis a csoport kölcsönösségi indexe 100% (MÉREI 2004: 163).

A *sűrűségi mutató* a kölcsönös kapcsolatok számának és a csoporttagok számának a hányadosa. Ez azt fejezi ki, hogy egy személyre hány kölcsönös kapcsolat jut. Az 1-es érték mellett minden tagra átlagosan egy kölcsönös kapcsolat jut, tehát minden személynek két kapcsolata van. Az osztály esetében átlagos érték figyelhető meg.

A *kohéziós index* azt fejezi ki, hogy a lehetséges kapcsolatok közül mennyi realizálódott. Az index átlagértéke 10. A vizsgált közösség esetében 6, amely azt mutatja, hogy az együttes dinamikai feszültsége kicsi, a szolidaritás alacsony.

A *viszonzott kapcsolatok mutatója* megmutatja, hogy mennyire reális a csoporttagok önismerete. A feltüntetett kapcsolatok közül mennyi a kölcsönös kapcsolat. Az átlagövezet 40 és 50 között van. Az osztály az átlagértéknek megfelelő eredményt produkált.

Az osztály kohéziós mutatói többségében átlagos, illetve annál jobb értékeket mutat, ami a megfelelő működést teszi lehetővé.

Ragadványnevek és a szociogram

A továbbiakban az osztály szociogramját részletesebben vizsgálom. A fiúk alakzatát az 1.-es, a lányokét a 2.-es szám jelöli. A lányok közössége három külön egységre tagolható, ezt az ábrák alatti számozás is mutatja.

A háromszög (Miklósi Dániel, Virág Gábor, Zádor Ákos) három személy kölcsönös kapcsolata, zárt alakzat. Az alakzaton belül a tagok között négyszeres, ötszörös és hatszoros kölcsönös kapcsolat alakult ki, ami igen erős kötődést mutat. Ebben az esetben Zádor Ákos központi pozíciót tölt be, mivel a háromszög egyik tagja, de egyszeresmind a négytagú csillag alakzat „sztárhelyzetű” egyéne is. A csillag azt jelenti, hogy egy személynek (Z. Á.) több kölcsönös kapcsolata van, de akikhez ő kötődik, azok között nincs kapcsolat. Bár ebben az esetben ez nem egészen igaz, mert a háromszöget alkotók között, (akik a csillag részei is) van kapcsolat. MÉREI a zárt alakzathoz tapadó csillagot áttételi gócnak nevezi: „elágazása több irányba viszi tovább a központi zárt alakzat véleményét, hiedelmeit, s elősegíti a közvélemény kialakítását” (MÉREI 2004: 159). A csillag biztosítja a hírek áramlását a centrumból a periféria felé. Z. Á. ragadványneveinek száma hat. Ezt a magas számot az indokolja, hogy a fiúk közösségén belül meghatározó szerepet tölt be. Ezen kívül az osztály többségének véleménye szerint ő az egyik legjobb sportoló az osztályban. Amellett, hogy jó sportoló, egy kirándulás szervezését is rábíznák osztálytársai, ezen kívül az osztály tanulói szerint az osztályfőnököt is jól tudná helyettesíteni. Tehát nemcsak a fiúk közösségén belül tölt be fontos szerepet, hanem az egész közösségre nézve meghatározó egyéniség. Neveinek stílusárnyalata nem durva, inkább kedveskedő (az egyik nevét – Zédorf – például kedvenc focistájáról kapta).

A háromszög másik két tagja közül Miklósi Dániel csakúgy, mint Zádor Ákos a közösségi funkcióra vonatkozó kérdésekben sok szavazatot kapott. Érdekes, hogy egyik ragadványneve szerint (*Daniella*, bár szerintem a *Spániel* is arra utal) a fiúnak lányos vonásai vannak. A kérdőívek alaposabb tanulmányozása után megállapítottam, hogy erre a tulajdonságra főleg a lányok figyeltek fel, akik gúnyos stílusban használják ezt a nevet.

A csillag és a háromszög mellett megtalálható még a lánc alakzat. A láncból leágazás is megfigyelhető. Ez az alakzat összekötő csatorna lehet a társas mezőben az egyes zárt alakzatok között. A leágazás Prím István személyénél jött létre. Neki csak egy ragadványneve van, Z. Á.-sal ellentétben. Diákneve (*Titi*) kedveskedő, a tanuló maga is szereti, mindenki így hívja az iskolában. A tanulók válasza szerint P. I. a legjobb sportoló az osztályban. A láncot alkotó diákok között is többszörös kölcsönös kapcsolat van, ami a szorosabb összetartozást mutatja.

A lánc egyik végén helyezkedik el Major Ádám, akinek kiugróan magas a ragadványnevei száma, összesen hét. Stílusukat tekintve főleg gúnyos, sértő nevek (pl. *Ólajtóseggűtehén, Majom, Pajor*). Az ő helyzetére azért hívom fel a figyelmet, mert neveinek stílusából kiindulva úgy tűnik, hogy nem túl népszerű az osztályban, viszont az ábrán elfoglalt helye szerint mégis központi egyén, hiszen, ha jobban megnézzük Z. Á. mellett neki is több tanulóval van kölcsönös kapcsolata. A kérdőívek feldolgozása után megállapítottam, hogy a bántó, negatív színezetű ragadványneveket többségében a lányoktól kapta, tehát inkább csak a lányok körében nem igazán kedvelt ez a diák.

A lánc alakzat végén helyezkedik el az a tanuló (Erdélyi Zsolt), akinek három ragadványneve közül kettő gúnyos, bántó név (*Büdöske, Zsoltuszfungusz*). Ezeket a neveket, úgy, mint Major Ádámnál, a lányok adták neki. Ebben az esetben azonban az a különbség, hogy nemcsak a lányok, hanem a fiúk részéről sem kedvelt egyén, hiszen a szociogram peremhelyzetén helyezkedik el, csak egy személlyel van kölcsönös kapcsolata.

A kölcsönös kapcsolatok számát tekintve Pártos Csongor és Váradi Csongor között alakult ki a legszorosabb kapcsolat a fiúk közösségén belül. Ők hatszoros kölcsönös kapcsolattal rendelkeznek. Mindketten négy-négy ragadványnevet viselnek. Ezek egyike sem olyan gúnyos, mint az előző két tanuló esetében.

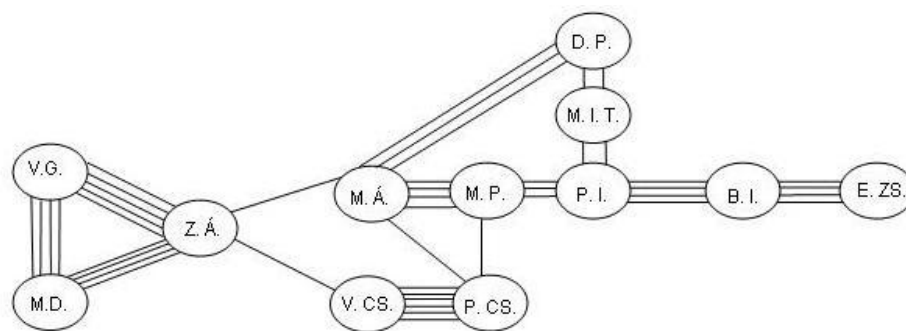

1. ábra

A lányok oldala három központot mutat. Két zárt négyzet alakzat és egy nagyobb kiterjedésű négyzetből és láncokból álló alakzatot. Az egyik négyzetet alkotó személyekhez áll közel a közösség egyedüli magányos egyede Enkhjargal Nyamjargal. Ez a kislány mongol származású, még nem régóta az osztály tagja. Még nem sikerült beilleszkednie, ahogy néhány ragadványneve is mutatja, nincs túl jó természete. Diáktársai ellenszenvét túlzott okoskodása váltotta ki, ez magyarázhatja perifériára kerülését is.

Abban a négyzet alakzatban (2.1. ábra), amelyikhez a fent említett tanuló közel áll, nagyon erős kölcsönös viszony alakult ki a tagok között. Mindenki mindenkivel kapcsolatban van. A tagok, Bereczki Zsuzsa, Bujdosó Anna, Csíki Dorottya, Szabó Orsolya, egy vagy két diáknévvel rendelkeznek és ezek mindegyike kedves a tanulók számára. A közösségi funkcióra utaló kérdések közül a kirándulás megszervezésére (Z. Á. mellett) többen is megjelölték Bereczki Zsuzsát és Bujdosó Annát. Vagyis az osztályközösség tekintetében a lányok közül főleg ők a meghatározók.

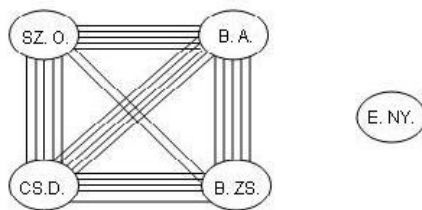

2.1. ábra

A másik négyzet (2.2. ábra) – alkotói: Kányási Fanni, Áncsán Zsófia, Mezei Henriett, Mezei Vivien – jellegzetessége egy leágazás (Barta Dóra), amely a zárt alakzat egyetlen tagjához (Mezei Vivienhez) kapcsolódik. Itt is minden egyén érintkezik a másikkal, de két személy között (M. H. és M. V.) csak egy kölcsönösségi viszony alakult ki. Ez azért meglepő, mert ők egy ikerpár, tehát testvéri kapcsolat is van közöttük. Az egyik rokonszenvi kérdés esetében választották kölcsönösen egymást. Az alakzat tagjainak átlagosan három ragadványneve van, ám Mezei Viviennek és Barta Dórának, aki nem tartozik szorosan a négyzethez, hat-hat nevet adtak a többiek. B. D. esetében, többnyire bántó, negatív színezetű a nevek stílusa (pl. *Fogyó-bogyó*, *Kisgömböc*, *Malacka*). Ezeket a neveket a fiúk adták. Főleg a külső, testi tulajdonságra hívják fel a figyelmet az ilyen stílusú nevek.

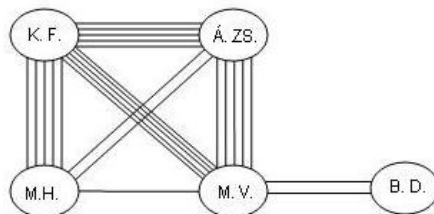

2.2. ábra

Ez a két zárt alakzat nincs kapcsolatban a harmadik egységgel, tehát nem központ, hanem klikk. A csoport méretét figyelembe véve általában megfigyelhető, ha minél nagyobb a csoport, annál több a klikkesedés.

A harmadik egységen belül (2.3. ábra), csakúgy, mint a fiúknál, található egy zárt alakzat, egy négyzet (H. K., K. A., S. D., T. K.) és láncszerű kapcsolódás leágazásokkal. Ez az egység tekinthető a központnak, mert itt a zárt alakzat kapcsolatban van a láncsal. „A láncon – mint tudjuk – igen gyorsan futnak végig a hírek, s mivel nem véleményformáló, mint a zárt alakzatok, a hír könnyen eltorzul és

az információból pletyka lesz” (MÉREI 2004: 303). A ragadványnevek száma egytől ötig terjed az egyes tanulóknál. Csak három esetben van egyszeres kölcsönös kapcsolat, a többi esetben átlagosan három, négy kölcsönös választás figyelhető meg a tagok között. Berindán Krisztina és Véha Krisztina is egy-egy lánc alakzat végén helyezkedik el a szociogramon, így azt gondolhatnánk, hogy ezek a tanulók nem túl népszerűek, azonban ismét figyelembe vettem a szociometriai felmérőlapok összesített eredményeit, amiből az látszik, hogy az osztályközösség szerint ők is jól el tudják látni az osztály felügyeletét az osztályfőnök távollétében. Tehát a közösségi funkciót nézve ennek a két tanulónak is kiemelkedő szerepe van a csoport életében. Ragadványneveik között vannak kedveskedők és negatív színezetűek egyaránt.

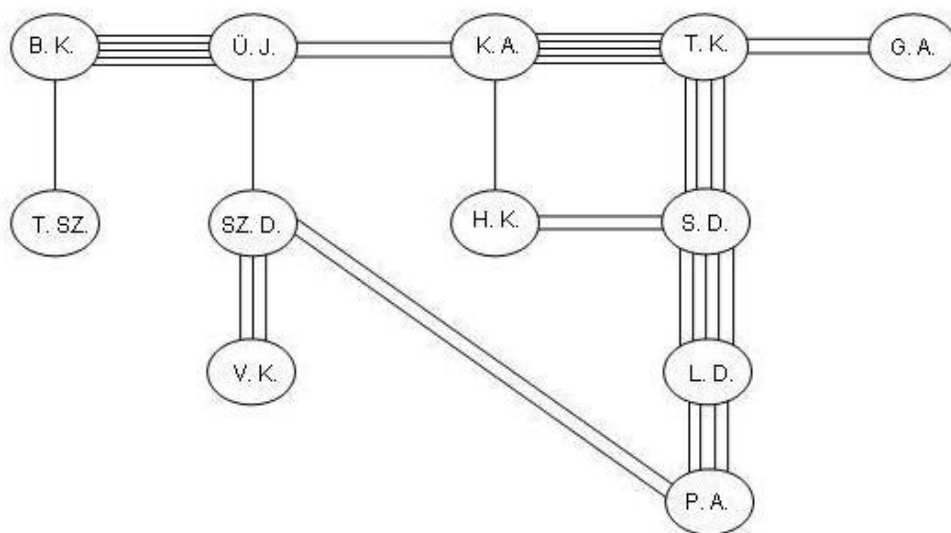

2.3. ábra

Az eredmények összesítése után megállapítható, hogy átlagosan három-négy ragadványneve van az egyes tanulóknak. A közösségen belül nincs olyan egyén, aki nem kapott ragadványnevet. Összesen hat tanuló rendelkezik csak egy diáknévvel, a legtöbb nevet (hét) egyetlen tanuló viseli. Az általam gyűjtött nevek többsége kedveskedő, tréfás hangulatú. A gúnyos stílusú, bántó nevek aránya fele az előző

csoporthoz képest. Több esetben is megfigyelhető, hogy a negatív színezetű neveket főleg a közösség ellenkező nemű tagjaitól kapták az egyének. E jelenség háttérében az áll, hogy a vizsgált közösségre jellemző a nemek szerinti teljes dichotómia.

A feldolgozott adatok többsége a hivatalos névből jött létre. A külső, testi tulajdonság alapján létrehozott nevek aránya ennél valamivel kevesebb. A többi kategóriába még kevesebb számú elem sorolható be. Tehát megfigyelhető az eltolódás a hivatalos nevekből megalkotott ragadványnevek javára.

Átlagban nyolc viszonzott kapcsolattal rendelkeznek a diákok. Egyetlen tanuló van csak a közösségben, akinek egyetlen ilyen kapcsolata sincs, tehát teljesen a periférián helyezkedik el. A kohéziós mutatók szerint ez egy jól működő közösség. Ez igaz lehet annak ellenére is, hogy a fiúk és a lányok között teljes a tagolódás.

A ragadványnevek szociometriai vizsgálatával korábban FÜLE BERNADETT foglalkozott. Dolgozatában a ragadványnevek mellett a beceneveket is vizsgálta. Megfigyelése szerint minél fontosabb szerepet tölt be a gyerek az osztályközösségben, annál kevesebb ragadványneve van, vagy ha több van, azok inkább kedvesek, mint durvák (FÜLE 1990: 32). Ez a megfigyelés az általam vizsgált közösségre csupán részben igaz. Az osztályban vezető szerepet tölt be a fiúk közül Zádor Ákos, aki hat ragadványnévvvel rendelkezik, ezek stílusa kedveskedő vagy tréfás hangulatú (pl. *Zádi, Mákos*). A legtöbb ragadványnevet Major Ádám viseli az osztályközösségben. Az osztályon belül nincs meghatározó szerepe, azonban a szociogram azt mutatja, hogy a fiúk közösségén belül kitüntetett pozíciót foglal el (ld. 1. ábra). Neveinek stílusa inkább sértő, ezeket a lányoktól kapta (pl. *Majom, Pajor*). Kedvelt diák az osztályban Prím István, akinek mindössze egy ragadványneve van. Ő az egyetlen a fiúk közül, aki csak egy diáknevet kapott (*Titi*). Öt lány esetében figyelhető meg, hogy csak egy ragadványnévvvel rendelkeznek. Ebből két tanuló – Bujdosó Anna és Szabó Orsolya – egy klikk tagja, tehát a szociogram alapján úgy tűnhet, mintha nem töltenének be fontos szerepet az osztályban, azonban a felmérőlapok tanulmányozása után megfigyeltem, hogy ez a két személy igen sok szavazatot kapott a közösségi funkciókra utaló kérdéseknél. A nevek számának vizsgálata esetében igaz ezekre a diákokra, minél fontosabb szerepet tölt be a gyerek az osztályközösségben, annál kevesebb ragadványneve van.

FÜLE így foglalja össze eredményét: „Az egyén ragadványneveinek számát és milyenségét a közösségben betöltött szerepe határozza meg. Minél befolyásosabb a személyiség, annál kevesebb ragadványnevet kap” (FÜLE 1990: 33–4). Ezzel csak részben értek egyet, mivel az általam vizsgált osztályban a legkedveltebb és a legkevésbé kedvelt tanulók kapták a legtöbb ragadványnevet. A fiúk és a lányok közösségére egyaránt jellemző, hogy a kevésbé kedvelt tanulók ragadványneveinek száma több esetben is meghaladja az átlagot. Ezek a nevek főleg negatív színezetűek (*Büdöske, Bartasíroldó, Nyomi, Vézna*). A legkedveltebb tanulók azonban nem minden esetben kaptak több ragadványnevet. Az osztály nemek szerinti tagolódása teljes, ami nagymértékben befolyásolja a nevek számát és stílusárnyalatát. Ezen kívül egy-egy tanulónál nem jelenthető ki, hogy az egész közösség életében meghatározó szerepet tölt be, hanem vagy csak a lányok, vagy csak a fiúk között van befolyásos szerepe. Ez a tagoltság életkori sajátosság, jól tükrözi az ellenkező neműek egymáshoz való viszonyát.

A szociometriai felmérés pedagógiai célokra is felhasználható. Az osztály tanulóinak rejtett hálózata sok információt elárul az egyes diákokról. Ha az osztályfőnök tudja, hogy kik azok a tanulók, akik periférián vannak és kik azok, akik az osztályközösségben meghatározó szerepet töltenek be, akkor ez segíti munkáját. Csoportmunka estében, iskolai rendezvényeken, sportvetélkedőkön stb. úgy alakíthatja a közösséget, hogy a különböző helyzetű tanulók is együttműködhetnek egy közös cél érdekében. Ez erősítheti az osztály tagjai közötti kohéziót.

Összegzés

Szakedolgozatomban az iskolai ragadványnevek kialakulásával, használatával foglalkoztam, illetve a diákneveket a használó közösség szociometriai mutatóival vettem össze.

Az elemzést egy általános iskola felső tagozatos osztályának tanulói között végeztem. Úgy véltem, hogy egy kisebb közösségen belül eredményesebben tudom elvégezni a diáknevek kutatását és a szociometriai felmérést.

A nyelvi szempontú elemzés során az újabb kutatások eredményeit használtam fel. A gyűjtött nevek funkcionális elemzéséhez és a keletkezéstörténeti vizsgálathoz a HOFFMANN-féle helynévelemzési modell személynévi adaptációját használtam fel, amelyet FEHÉR KRISZTINA alkotott meg.

Megállapítottam, hogy a ragadványnevek kialakulásában a vidámság, a tréfálkozás, a gazdag fantázia és esetenként a gúnyolódás is szerepet játszik. Ehhez hozzátartozik a ragadványnévadás másik célja: a közösség erősítése és több esetben eltöri az identifikáló szerep jelentősége.

A ragadványnevek szociometriai eredményekre való rávetítése után érdekes összefüggéseket fedeztem fel. Az osztály alapvető felépítése, vagyis a nemek szerinti tagolódás a névadásban is megmutatkozott. A fiúk és a lányok több esetben gúnyos, negatív színezetű neveket adtak az ellenkező neműeknek, így megtévesztő volt, hogy egy-egy tanuló mennyire kedvelt, illetve kevésbé kedvelt a közösségben. A ragadványnevek száma és az osztályban betöltött szerep között is kapcsolat figyelhető meg. Ezen kívül az egyes tanulók közösségen belüli pozícióinak vizsgálata pedagógia szempontból is felhasználható.

KOVALOVSKY MIKLÓSSal egyetértve úgy vélem, hogy „a fiatalság ösztönösen felbuzgó és kiapadhatatlan nyelvteremtő erővel” rendelkezik (KOVALOVSKY 1963: 75).

Adattár

A gyűjtött ragadványneveket betűrendbe sorolt szócikkbe rendeztem. A szócikk elején áll a címszó félkövér betűkkel. Utána a tanuló hivatalos neve. (Idegen eredetű szavak esetében a hivatalos nevet megelőzi az adott név írásváltozata.) Ezt követi szögletes zárójelben a névetimológia.

Az egyes tanulók leggyakrabban használt ragadványneveinél a zárójel után, attól gondolatjellel elválasztva, félkövér betűkkel írva a diák összes ragadványnevét feltüntettem, a többi ragadványnév esetében csak a leggyakoribb nevet közlöm, dőlt betűkkel.

Ajízka Kerek Alíz. [A ragadványnév egy korábbi eseményhez kapcsolódik: egyszer a Pál utcai fiúkat –j betűvel írta.] – **Bandi**

Áfonya Schneider Dóra. [A német *Heidelbeere* '(fekete) áfonya' szó *Heidel-* előtagja hasonló hangzású, mint a tanuló vezetékneve.] – **Snejdi** (Schneidi)

Alaszka Kerek Alíz. [Egy másik ragadványnévből, az **Ajízka**ból hangalaki hasonlóság alapján létrehozott név, asszociálva az azonos nevű tájra.] – **Bandi**

Alibaba Kerek Alíz. [A tanuló beceneve az *Ali* és ebből az **Alibabára** asszociáltak a tanulók.] – **Bandi**

Bajor Major Ádám. [Hangalaki hasonlóság a névadás alapja.] – **Ólajtóseggútehén**

Bandi Kerek Alíz. [Barátnője, Alexandra nevezte el, mert így egy szójáték alapján rímel az ő nevére (Szandi-Bandi).] – **Ajízka, Alibaba, Elisz** (Alice), **Alaszka**

Bartazsírdó Barta Dóra. [Ebben az esetben a *zsír-* előtag utal a tanuló külső tulajdonságára, telt alkatára.] – **Dodókacsa**

Beja asszony Mezei Vivien. [Az RTL klub valóság show-jának női főszereplője, aki gyakran veszekedik férjével, Győzikevel. Az osztályban is van egy hasonló páros, Virág Gábor (Győzike) és Mezei Vivien. A show hatására kapták a nevüket.] – **Csájé, Flopszi** (Flopsy), **Kabbea, Mezeiegér, Teja**

Béka Véha Krisztina. [A vezetéknevből hangalaki hasonlóság alapján létrehozott ragadványnév.] – **Véka**

Bercsó Berindán Krisztina. [A vezetéknevből csonkítással képzett ragadványnév.] – **Lovacska, Stréber**

Bogrács Üsth Jutta. [Egy másik ragadványnév, a **Füstbogrács** csonkított változata.] – **Mucuc**

Buzgómócsing Molnár Péter. [Belső tulajdonság miatt kapta a ~ ragadványnevet. Osztálytársai túlságosan buzgónak tartják.] – **Karikajános, Molni**

Büdöske Erdélyi Zsolt. [Osztálytársai szerint a tanulónak kellemetlen szaga van, ezért kapta a ~ ragadványnevet.] – **Gyuszika**

Csabi Zádor Ákos. [Így hívják a tanuló bátyját, aki szintén ebbe az iskolába jár. Tanári névadás alapján létrejött név.] – **Zédorf** (Seedorf)

Csájé Mezei Vivien. [A tanuló másik ragadványnevéből, a **Beja asszony**ból erre asszociáltak a tanulók. Beja asszony roma nemzetiségű, a ~ cigányul csajt jelent.] – **Beja asszony**

Csali: Kányási Fanni. [Testi tulajdonság a névadás alapja. A tanuló kancsal.] – **Fancsali, Guminó**

Csikmarika Csíki Dorottya. [Az osztálytársai ezzel a névvel idegesítik.] – **Dotyi**

Csocsó Váradi Csongor. [A tanuló keresztnévéből csonkítással, majd hangsoport ismétléssel létrehozott név.] – **Légy**

Csontkollekcio Molnár I. Tamás. [A tanuló külső tulajdonsága, vékony, sovány testalkata miatt kapta ezt a ragadványnevet. Metaforikus névadás.] – **Csontváz**

Csontváz Molnár I. Tamás. [Metaforikus elnevezés. A tanuló külső tulajdonsága, vékony testalkata a névadás alapja.] – **Csontkollekcio**

Dánielpróféta Miklósi Dániel. [A tanuló keresztnévéből egy bibliai alak nevére asszociáltak a tanulók.] – **Daniella**

Daniella Miklósi Dániel. [A tanuló külső tulajdonsága, lányos vonásai miatt kapta a ~ nevet. Az így létrejött név a tanuló keresztnévének latinos-olaszos nőiesítése.] – **Dánielpróféta, Spániel, Paprika**

Datolya Loós Diána. [A diák keresztnévéből egy déli gyümölcsre asszociáltak a gyerekek.] – **Fosósdia, Jós, Loós és fia**

Disznó Bálint István. [Külső, testi tulajdonság a névadás alapja. A tanuló telt alakja miatt kapta a ~ ragadványnevet.] – **Isztu**

Dodókacsa Barta Dóra. [A keresztnév változatából (Dodó) a Dodókacsára asszociáltak a tanulók.] – **Bartazsíroldó, Fogó-bogyó, Gömböc, Kisgömböc, Malacka**

Dotyi Csíki Dorottya. [A tanuló keresztnevéből képzéssel létrehozott ragadványnév. Tanári névadás.] – **Csikimarika**

Dumbó Pártos Csongor. [A tanuló külső tulajdonsága, nagy fülei miatt kapta a ~ ragadványnevet. Egy rajzfilmfigurára asszociáltak, akinek ~ volt a neve.] – **Párti**

Dúró Duró Péter. [A ~ ragadványnevet a vezetéknev írásképeinek befolyásoló szerepe hozta létre. Szójáték.] – **Fúró, Kúró, Szúró, Túró**

Elisz (Alice) Kerek Alíz. [A tanuló keresztnevének angol megfelelője.] – **Bandi**

Enkizu Enkhjargal Nyamjargal. [A vezetéknev rövidítésével létrehozott diáknév.] – **Nyamka**

Fancsali Kányási Fanni. [Külső tulajdonság a névadás alapja. A tanuló kancsal.] – **Csali**

Flopszi (Flopsy) Mezei Vivien. [A névadás oka ismeretlen.] – **Beja asszony**

Fogyó-bogyó Barta Dóra. [Külső, testi tulajdonság alapján, ikerítéssel jött létre ez a név. A tanuló kövérkés testalkatára utal.] – **Dodókacsa**

Fosósdia Loós Diána. [A tanuló vezetéknevéből, hangalaki hasonlóság alapján létrehozott ragadványnév.] – **Datolya**

Fúró Duró Péter. [A tanuló vezetéknevéhez hasonló hangzású név. Szójáték eredménye.] – **Dúró**

Fúró Duró Péter. [Szójáték a hasonló hangzás alapján.] – **Dúró**

Füst Üsth Jutta. [A tanuló vezetéknevéhez hasonló hangzású a ~ ragadványnév.] – **Mucuc**

Füstbogrács Üsth Jutta. [A **Füst** ragadványnév bővített változata. Asszociáció eredménye.] – **Mucuc**

Gabla Virág Gábor. [A keresztnév női megfelelője a Gabriella, a szó közepének elhagyásával jött létre a Gabla.] – **Győzike**

Gabóca Virág Gábor. [A diák keresztnévének becézett alakjából megalkotott név.] – **Győzike**

Goldenalexandra Gajdán Alexandra. [A tanuló külső tulajdonsága, szőke haja a névadás alapja. Az angol *golden* 'aranszínű' szó utal a tanuló szőke, világos színű hajára.] – **Szanda**

Gömböc Barta Dóra. [A tanuló külső tulajdonsága, gömbölyded testalkata motiválta a névadást.] – **Dodó Kacsa**

Guminő Kányási Fanni. [A tanuló külső tulajdonsága, hajlékonysága miatt kapta a nevet. Metaforikus elnevezés.] – **Csali**

Győzike Virág Gábor. [A tanuló gyakran nézi a Győzike Show c. tévéműsort, ezért osztálytársai a címben szereplő férfiről nevezték el így.] – **Gabla, Gabóca**

Gyuszika Erdélyi Zsolt. [Tanári névadással keletkezett ragadványnév. Testvére után kapta nevét.] – **Büdöske, Zsoltuszfungusz**

Hellókitti (Hello Kitty) Tóth Kitti. [A névadás alapja a ~ márkanév, amelynek utótagja megegyezik a tanuló keresztnévvel.]

Hemi (Hammy) Mezei Henriett. [A tanuló beceneve, a *Heni* hasonló hangzású, mint az angol *hammy* 'sonkás, sonka ízű' szó. A jelentésnek nincs köze a névadáshoz.] – **Hucuc**

Hokista Váradi Csongor. [A tanuló egyik kedvenc sportja a jégkorong.] – **Légy**

Hucuc Mezei Henriett. [A ragadványnév egy korábbi eseményhez kapcsolódik: egy órán rosszul írták fel a nevét a táblára és a fiúk így olvasták.] – **Mezeipocok, Hemi** (Hammy)

Isztu Bálint István. [A tanuló keresztnévéből képzett ragadványnév.] – **Disznó, Isztudisznó, Koca**

Isztudisznó Bálint István. [A tanuló külső testi tulajdonsága, kövér termete miatt kapta az ~ ragadványnevet, amelyet egy másik ragadványnévből alkottak meg.] – **Isztu**

Jós Loós Diána. [A tanuló vezetéknévének hasonló hangzása a névadás alapja.] – **Datolya**

Juti Üsth Jutta. [A keresztnév rövidített változata. Nem szokásos becézési forma.] – **Mucuc**

Kabbea Mezei Vivien. [Egy másik ragadványnévből, a **Beja asszony**ból létrehozott forma. A szlengben káromkodásra használt kifejezés a *Kapd be a ...*. Ennek összevont alakja a ~.] – **Beja asszony**

Kacsika Horváth Kata. [Keresztnévből szójátékkal alkotott diáknév.]

Kakastaréj Major Ádám. [Külső tulajdonsága miatt nevezték el így. Hajviselete a kakastaréjhoz hasonlít.] – **Ólajtóseggútehén**

Karikajános Molnár Péter. [A ragadványnév egy korábbi eseményhez kapcsolódik: egy nyelvtanórán nem értelmezte jól a feladatot és ezt a nevet alkotta meg.] – **Buzgómócsing**

Kisgömböc Barta Dóra. [A tanuló **Gömböc** ragadványnevéből *kis-* előtaggal létrehozott név. Jelzős összetétel.] – **Dodókacsa**

Koca Bálint István. [A ~ ragadványnevet széles testalkata miatt kapta a tanuló.] – **Isztu**

Kosgóhom (Kos go home) Zádor Ákos. [Amíg az osztályból az egyik lány szerelmes volt a tanulóba ez volt a titkos neve. A **Kos** elem a keresztnév csonkított formája.] – **Zédorf** (Seedorf)

Krisztín Véha Krisztina. [A tanuló keresztnevének rövid változata. Az így létrejött név ejtése hasonlít az angol formához.] – **Véka**

Kuckó Major Ádám. [A tanulót régi osztálytársai nevezték el így és ez a név ebben a közösségben is él.] – **Ólajtóseggútehén**

Kúró Duró Péter. [A tanuló szexuális fantáziája élénk. A diáktársait ez motiválta a névadásra. A *kúrni* ige a szlengben a nemi közösülést jelenti. A tanuló vezetékneve és a ragadványnév között hangalaki hasonlóság van.] – **Dúró**

Légy Várad Csongor. [Külső tulajdonság alapján létrehozott ragadványnév. A tanuló vékony testalkatú és nagy szemei vannak.] – **Csocsó, Hokista, Várad**

Loós és fia Loós Diána. [Egy vállalkozás neve, amely megegyezik a tanuló vezetéknevével. Asszociációs névadás.] – **Datolya**

Lovacska Berindán Krisztina. [A tanuló szereti a lovakat és szeret lovagolni.] – **Bercsó**

Majom Major Ádám. [A tanuló viselkedése alapján történt a névadás.] – **Ólajtóseggútehén**

Majorka Major Ádám. [A tanuló vezetéknevének *-ka* kicsinyítő képzővel létrehozott alakja.] **Ólajtóseggűtehén**

Mákos Zádor Ákos. [A tanuló keresztnévéhez hasonló hangzású ragadványnév. Szójáték.] – **Zédorf** (Seedorf)

Malacka Barta Dóra. [Külső tulajdonság a névadás alapja. A tanuló telt, széles alkatára utal. Képzéssel létrehozott név.] – **Dodókacsa**

Mezeiegér Mezei Vivien. [A vezetékneve miatt kapta ezt a nevet. A tanuló ikertestvére is kapott egy hasonló ragadványnevet (**Mezeipocok**).] – **Beja asszony**

Mezeipocok Mezei Henriett. [A tanuló a vezetéknevéből a *-ra* asszociáltak a diákok.] – **Hucuc**

Molni Molnár Péter. [A tanuló vezetéknevének rövid változata.] – **Buzgómócsing**

Mucuc Üsth Jutta. [Ezt a ragadványnevet nem tudták megmagyarázni a tanulók. Néhányan azt mondták, hogy ez illik rá.] – **Bogrács, Füst, Füstbogrács, Juti**

Nagyfűl Pártos Csongor. [Külső tulajdonság a névadás alapja. A tanulónak nagy fülei vannak. Szösszetétel.] – **Párti**

Nyamka Enkhjargal Nyamjargal. [A tanuló keresztnévéből rövidítéssel létrehozott diáknév. Ezt könnyebb kiejteni, mint a mongol nevét.] – **Enkizu, Nyomorék, Nyomi.**

Nyomi Enkhjargal Nyamjargal. [Egy másik ragadványnév, a **Nyomorék** rövid, *-i* képzős változata.] – **Nyamka**

Nyomorék Enkhjargal Nyamjargal. [Belső tulajdonság miatt kapta ezt a nevet. Osztálytársai szerint mindig okoskodik és ez a többiek ellenszenvét váltja ki.] – **Nyamka**

Ólajtóseggűtehén Major Ádám. [A tanuló külső, testi tulajdonsága, telt alkata a névadás alapja.] – **Bajor, Majorka, Majom, Kakastaréj, Kuckó, Pajor**

Pajor Major Ádám. [Osztálytársai körében nem túl népszerű ez a tanuló, élősködőnek tartják, ezért nevezték el egy visszataszító élőlénnyel.] – **Ólajtóseggűtehén**

Paprika Miklósi Dániel. [Ezt a ragadványnevet nem tudták megmagyarázni a tanulók.] – **Daniella**

Párti Pártos Csongor. [A tanuló vezetéknevéből -i képzővel létrehozott ragadványnév.] – **Dumbó, Nagyfül, Pirifalat**

Pattanásfej Papp Annamária. [A tanuló külső tulajdonsága, pattanásos arca alapján létrehozott szóösszetétel.]

Pirifalat Pártos Csongor. [A névadás okára már nem emlékeztek a diákok.] – **Párti**

Pofa Áncsán Zsófia. [Belső tulajdonságai alapján kapta ezt a nevet. Aranyos lány.] – **Zsozsó**

Pózna Véha Krisztina. [A tanuló **Vézna** ragadványnevéből asszociáltak a **Póznára**, amely szintén a tanuló külső tulajdonságáról közöl információt. A két név között hangalaki hasonlóság figyelhető meg. Asszociációs sor.] – **Véka**

Rakásszonja Takács Szonja. [A tanuló vezetéknevéből hangalaki hasonlóság alapján létrehozott ragadványnév. Szójáték.] – **Szoni** (Sony)

Snejdi (Schneidi) Schneider Dóra. [A vezetéknev rövid, -i képzővel ellátott változata. Tanári névadás.] – **Áfonya**

Soci Szabó Orsolya. [A tanuló keresztnévének becézett alakjából létrehozott ragadványnév.]

Spániel Miklósi Dániel. [A tanuló keresztnévéhez hasonló hangzású név. Szójáték eredménye.] – **Daniella**

Stréber Berindán Krisztina. [A tanuló szellemi képessége a névadás alapja. Sokat tanul, az órákon jól teljesít és ez nem tetszik az osztálytársainak.] – **Bercsó**

Szakácsszonja Takács Szonja. [A tanuló egy másik ragadványnevéhez (**Rakás Szonja**) hasonlóan megalkotott név. Szójáték eredménye.] – **Szoni** (Sony)

Szancsa Gajdán Alexandra. [A tanuló becenevéből (*Szandra*) és az *Ancsa* becenevből megalkotott ragadványnév.] – **Szanda**

Szanda Gajdán Alexandra. [A tanuló keresztnévéből egy lábbelire asszociáltak a gyerekek.] – **Goldenalexandra, Szancsa, Szasza**

Szasza Gajdán Alexandra. [A tanuló becenevéből, a *Szandrából* csonkítással, majd ismétléssel megalkotott név.] – **Szanda**

Szefgűszeg Szegvári Dóra. [A vezetéknevéből egy fűszer nevére asszociáltak a tanulók.] – **Szegi**

Szegi Szegvári Dóra. [A tanuló vezetéknevének rövid, -i képzős változata.] – **Szefűszeg**

Szoni (Sony) Takács Szonja. [Sony Ericson márkájú telefon a névadás alapja. A gyerekek a tanuló keresztnévéből erre asszociáltak.] – **Rakás Szonja, Szakács Szonja**

Szuzán Májer (Susan Mayer) Bereczki Zsuzsa. [Filmélményen alapuló névadás. A tanuló külső tulajdonsága a névadás alapja, hasonlít egy tévésorozat ~ nevű szereplőjére.] – **Zsuzsettahercegnő**

Szűrő Duró Péter. [Szójáték a hasonló hangzás alapján.] – **Dúró**

Teja Mezei Vivien. [A tanuló egy másik ragadványnevéből, a **Beja asszony**ból hangalaki hasonlóság alapján megalkotott ragadványnév. Szójáték.] – **Beja asszony**

Teniszlabda Zádor Ákos. [Belső tulajdonság a névadás alapja. A tanuló szeret teniszezni.] – **Zédorf** (Seedorf)

Titi Prím István. [A tanuló becenevéből, az *Istiből* alkotott ragadványnév. Tanári névadás.]

Tokio Hotel Bujdosó Anna. [A tanuló kedvenc együtteséről kapta ragadványnevét.]

Túró Duró Péter. [Hasonlóan a **Dúró** és a **Szűrő** ragadványnévhez, ez is hasonló hangzás alapján jött létre.] – **Dúró**

Várad Váradi Csongor. [A vezetéknevből szórövidítéssel hozták létre ezt a ragadványnevet.] – **Légy**

Véka Véha Krisztina. [Szójáték a hasonló hangzás alapján.] – **Béka, Krisztín, Vézna, Pózna**

Vézna Véha Krisztina. [Külső tulajdonsága, magas, vékony alkata miatt kapta a ~ nevet. Metaforikus névadás.] – **Véka**

Zádi Zádor Ákos. [A tanuló vezetéknevének rövidített változata –i képzővel.] – **Zédorf** (Seedorf)

Zédorf (Seedorf) Zádor Ákos. [A tanuló egy híres holland focistáról kapta a nevét. A diák is jól focizik.] – **Csabi, Kosgóhom** (Kos go home), **Mákos, Teniszlabda, Zádi**

Zsoltuszfingusz Erdélyi Zsolt. [A név első eleme a tanuló keresztnévéből képzett, az *-usz* (lat. *us*) végződés miatt latinos hangzású szó. A név második része asszociáció eredménye: a tanuló kellemetlen szaga a névadás alapja.] – **Gyuszika**

Zsozsó Áncsán Zsófia. [A tanuló becenevéből ismétléssel létrehozott név.]

Zsuzettahercegnő Bereczki Zsuzsa. [Ő a legszebb lány az osztályban.] – **Szuzán Májer** (Susan Mayer)

Szakirodalom

- ANDORKA RUDOLF (2003): *Bevezetés a szociológiába*. Budapest
- BACHÁT LÁSZLÓ (1972): A lelki tulajdonságokra utaló iskolai ragadványnevek. In: *Nyr.* 96: 16–20.
- BACHÁT LÁSZLÓ (1972): A testi tulajdonságokra utaló iskolai ragadványnevek az iskolában. In: *ActaAcadPedNyíergyh.* 4: 299–306.
- BALOGH LÁSZLÓ (1985): Az iskolai ragadványnevek gyűjtése és feldolgozása. In: *NÉ.* 10: 106–16.
- BERÉNYI ZSUZSA (1972): az iskolai ragadványnevek gyűjtése. In: *Nyr.* 96: 414–9.
- BERÉNYI ZSUZSANNA ÁGNES (1963): Az iskolai ragadványnevek. In: *Köznevelés* 25/21: 24–5.
- BERÉNYI ZSUZSANNA ÁGNES: Az iskolai ragadványnevek élete. In: *NyudÉrt.* 83. sz. 98–104.
- CSEPELI GYÖRGY (1997): *Szociálpszichológia*. Budapest
- FEHÉR KRISZTINA (2002): A ragadványnevek lexikális szerkezetéről. In: *MNyj.* 40: 75-85.
- FEHÉR KRISZTINA (2003): A ragadványnevek funkcionális szerkezetéről. In: *MNyj.* 41: 155–66.
- FEHÉR KRISZTINA (2004): Névelméleti alapvetések a magyar ragadványnév-kutatás első korszakában. In: *NÉ.* 26: 73–89.
- FÉNYES ZOLTÁNNÉ (1979): Vájártanulók szólítónevei. In: *NÉ.* 1: 38–44 .
- FORGÁCS JÓZSEF (1993): *A társas érintkezés pszichológiája*. Budapest
- FÜLE BERNADETT (1990): Ragadványnevek szociometriai vizsgálata egy ceglédi általános iskolában. In: *MNévtDolg.* 88. sz.
- GUTTMANN MIKLÓS (1973): Ragadványnevek az általános iskola felső tagozatos tanulóinak köréből. In: *Nyr.* 97: 55–61.
- HAJDÚ MIHÁLY (1974): *Magyar becézőnevek (1770-1970)*. Budapest
- HAJDÚ MIHÁLY (2003): *Válogatott tanulmányok*. Budapest

- HOFFMANN ISTVÁN (1993): *Helynevek nyelvi elemzése*. Debrecen
- J. SOLTÉSZ KATALIN (1979): *A tulajdonnév funkciója és jelentése*. Budapest
- KALAPÁCS JÁNOS (1987): *A szociológiáról – alapfokon*. Budapest
- KÁLMÁN BÉLA (1996): *A nevek világa*. 4. átdolgozott kiadás. Debrecen
- KERTÉSZ MANÓ (1902): A magyar gúnynevek. In: *Nyr.* 31: 243–50.
- KIS TAMÁS (1996): Személynevek a szlengben. In: *MNyj.* 33: 93–104.
- KIS TAMÁS (1997): Szempontok és adalékok a magyar szleng kutatásához. In: *A szlengkutatás útjai és lehetőségei*. (Szlengkutatás 1. sz.) Szerkesztette: Kis Tamás. Debrecen. 237–96.
- KISVÁRDAI KÁROLY (1974): Adalékok az iskolai ragadványnevek kutatásához. In: *Nyr.* 98: 277–82.
- KOVALOVSKY MIKLÓS (1963): Az ifjúság nyelvéről. In: *Valóság* 6/5: 66–75
- KOVÁCSNÉ JÓZSEF MAGDA (1982): Ragadványnév-használat egy városi iskolában. In: *NyIrK.* 26: 125–30.
- LADÓ JÁNOS (1997): *Magyar utónévkönyv*. Budapest
- MÉREI FERENC (2004): *Közösségek rejtett hálózata*. Budapest
- MIZSER LAJOS (1971): A diáknevekről. In: *Nyr.* 95: 40–2.
- MIZSER LAJOS (1972): Adalékok a diáknév kutatásához. In: *Nyr.* 96: 419–22.
- PAPP ISTVÁN (1963): A szóalkotás problémái. In: *Mnyj.* 9: 3–31.
- SZILÁGYI FERENC (1973): Adatok és szempontok a diáknevek vizsgálatához. In: *Nyr.* 97: 51–5.
- SZILÁGYINÉ LUKOVICS TÍMEA (2002): *Ragadványnevek egy általános iskola felső tagozatos osztályában*. Szakdolgozat. Debrecen